

**INDI  
SPEN  
SAM**

AUTOMOBILE



PROMOTIONS - INNOVATIONS - NOUVEAUTÉS

**SAM**

CRÉATEUR D'OUTILS

STELLANTIS

2024

# FRANÇAIS FABRICANT INNOVANT



## FRANÇAIS RESPONSABLE ET ENGAGÉ

- > Répondez à votre besoin immédiat par notre proximité
- > Gagnez en puissance et agilité avec notre organisation
- > Investissez dans une entreprise vertueuse et durable



## LE SAVOIR-FAIRE D'UN FABRICANT

- > Vous assurez de notre expertise, l'assurance d'une solution fiable et sécurisée
- > Maîtrise de la valeur ajoutée dans une économie solidaire
- > Réactivité et autonomie pour répondre aux défis du quotidien

## INNOVANT L'INNOVATION COMME ADN

- > Gagnez en productivité, sécurité et confort
- > Donnez du sens et de la vie à vos projets
- > Améliorez la performance de vos opérateurs en tout lieu, tout temps



### 25 % DE CA À L'EXPORT

SAMLAB, notre centre intégré de R&D propose constamment des innovations en réponse aux nouveaux besoins, afin d'anticiper les évolutions futures des filières.

### 2 ENTITÉS À L'ÉTRANGER :

RODAC  
Pays-Bas

SAM Herramientas  
Ibérica  
Espagne



## DÉCOUVREZ NOS BEST-SELLERS



## CRÉATEUR DE SOLUTIONS INNOVANTES

P.4

## COMPOSITIONS MÉTIERS

P.6

- P.6 Panneaux services
- P.12 Servantes série 41 / 30
- P.14 Gamme de distributeurs automatiques connectés

## PRESTATIONS TECHNIQUES D'ATELIER

P.16

- P.16 Véhicules électriques et hybrides
- P.24 Kap'SAM® Booster intelligent
- P.26 Batterie et circuit de charge
- P.28 X'Drainer® vidangeur de circuit de refroidissement
- P.30 Accessoires X'Drainer®
- P.31 Climatisation
- P.32 Vidange
- P.35 Diagnostic moteur
- P.37 Calage distribution
- P.38 Mécanique générale
- P.40 Maintenance
- P.42 Freinage
- P.44 X'Comp compresseur de ressort nouvelle génération
- P.46 Roues
- P.51 Embrayage
- P.52 Servante carrosserie
- P.54 Train roulant
- P.55 Carrosserie
- P.57 Pare-brise
- P.58 Optique de phares

## ÉQUIPEMENT DE L'ATELIER

P.59

- P.59 Baladeuses
- P.60 Crics VL / PL
- P.62 Chandelles
- P.63 Levage
- P.64 Presses
- P.65 Enrouleurs électriques
- P.66 Enrouleurs pneumatiques
- P.67 Tuyaux d'air

RETROUVEZ NOUS AUSSI SUR :

- [facebook.com/samoutillage](https://facebook.com/samoutillage)
- [linkedin.com/company/sam-outillage-sas](https://linkedin.com/company/sam-outillage-sas)
- [youtube.com/samoutillage](https://youtube.com/samoutillage)

## GUIDE D'UTILISATION

### LES GARANTIES

Tout au long de ce catalogue, visualisez la garantie applicable à chacun des produits SAM.



#### LA GARANTIE « SAM OUTIL »

Garantie sans limitation de durée, sur les outils à main utilisés dans des conditions normales (voir paragraphe application). S'applique aux pièces défectueuses (déformation, rupture, etc...) ou présentant une usure prématurée (confirmée par l'expertise des services techniques de SAM Outillage).



#### LA GARANTIE « SAM APPAREIL ET MACHINE »

Garantie avec limitation de durée dans le temps, sur les outils techniques, appareils et machines utilisés dans des conditions normales (voir paragraphe application sur sam.eu). Les produits avec le logo SAT sont garantis 1 an. Les produits avec le logo SAT M5 sont garantis 5 ans. Au-delà de cette durée, les réparations et remplacements sont soumis à l'acceptation du client et font l'objet d'un :  
 - « Forfait Echange Minute » pour un produit similaire reconditionné,  
 - ou d'un devis pour réparation.  
 À titre d'exemple, cela concerne notamment : les appareils électriques, électroportatifs, électroniques, pneumatiques, hydrauliques, outils de métrologie, outils dynamométriques,...



#### LA GARANTIE « SAM CONSOMMABLE »

SAM Outillage conçoit, sélectionne et commercialise des produits consommables de qualité pour un usage professionnel. Les produits de cette catégorie se détériorent ou s'endommagent du fait de leur utilisation (phénomène d'usure normale), ils ne sont donc pas échangés.  
 À titre d'exemple, cela concerne notamment :  
 - les outils de coupe ou d'enlèvement de matière (outils réaffûttables [forêts, lames de scie ou de couteaux,...], les outils d'abrasions [meules, disques de ponçage, d'ébarbage ou de tronçonnage,...], times, râpes,...)  
 - les embouts de vissage,  
 - les textiles...

### LES BÉNÉFICES CLIENTS

À l'aide de ces pictogrammes, vous visualisez très rapidement les bénéfices de nos produits.



x00

Le signe x00 indique le nombre d'outils présents dans la composition.



SAMLAB, notre centre intégré de R&D propose constamment des innovations en réponse aux nouveaux besoins, afin d'anticiper les évolutions futures des filières.

## NEW

### FOSAM<sup>®</sup> XCOMP

#### COMPRESSEUR DE RESSORT NOUVELLE GÉNÉRATION

XCP-45

Changez vos amortisseurs  
en toute sérénité  
— voir page 44



### FOSAM<sup>®</sup> XDRAINER

#### VIDANGEUR DE CIRCUIT DE REFROIDISSEMENT

XDC-50

Sécurisez vos interventions et optimisez vos achats  
— voir page 30



### Kap<sup>®</sup> FOSAM

#### BOOSTER INTELLIGENT

XCAP-500

Le must pour le démarrage  
de vos véhicules  
— voir page 24



## SAM'URAI

UNITÉ DE RANGEMENT AUTOMATISÉE INTELLIGENTE

### ENTREZ DANS L'ATELIER 4.0

Gamme complète de distributeurs  
automatiques connectés

— voir page 14

### DES LOGICIELS ULTRA-PERFORMANTS

**SAM  
TOOL  
MANAGER**  
LA DISTRIBUTION  
INTELLIGENTE

**SAM  
TOOL  
SUPERVISOR**  
LA GESTION  
À DISTANCE



### SERVANTE HYBRIDE

La servante complète spécialisée  
véhicules électriques et hybrides.  
— voir page 16



### DYNASAM 4.0

Nouvelle gamme  
de clés dynamométriques  
communicantes.

DYMC-100-1



DYMSC-50-1



DYMSC-10-1



A retrouver  
sur notre site  
[sam.eu](http://sam.eu)



## NOUVEAU KIT PANNEAUX PRESTATIONS DE SERVICES AUTOMOBILE

### VISIBILITÉ ET ACCESSIBILITÉ DES OUTILS

Identification facile des outils par leur dessin et leur référence. Disponibilité des outils visible d'un simple regard. Accès direct et rapide à chacun des outils.



### RÉASSORT DE L'OUTIL OPTIMISÉ

Grâce au code barre directement intégré sur le panneau, scannez directement le produit pour le recommander.

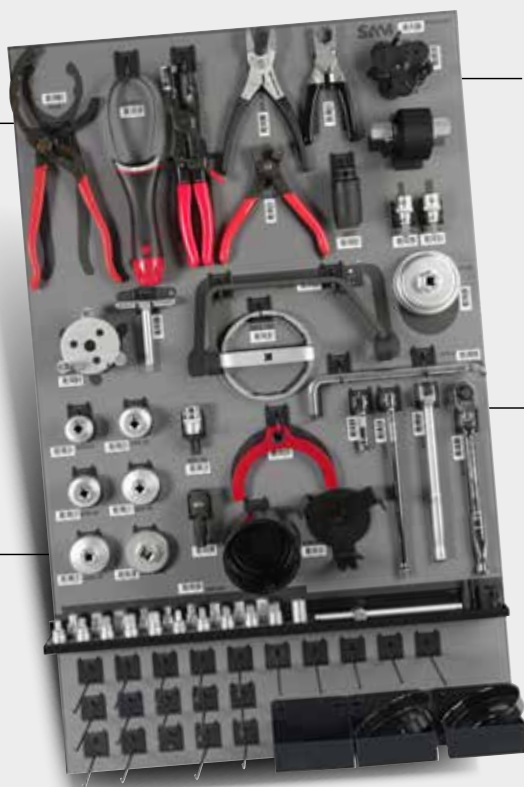

### OPTIMISATION DU POSTE DE TRAVAIL

L'espace mural de votre atelier devient surface de rangement. Les outils sont à portée de main de l'opérateur pour une meilleure productivité. Le repérage des outils manquants se fait rapidement grâce à la sérigraphie. Le contrôle des outils lors des inventaires et leur rangement sont grandement facilités.

### UN IMPORTANT VECTEUR D'IMAGE

Montrez à vos clients :

- que vous possédez les outils pour intervenir sur leur véhicule
- que la gestion de l'outillage est optimisée.

Transmettez ainsi une image de rigueur et de professionnalisme.

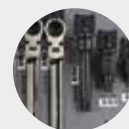

# TRANSFORMEZ VOTRE GARAGE EN UN **CENTRE DE RÉPARATION AUTOMOBILE D'EXCELLENCE!**

ÉQUIPEZ VOTRE GARAGE DÈS SON OUVERTURE AVEC  
NOS 8 PANNEAUX PRESTATIONS SERVICES AUTOMOBILE

PAN-KIT | 1696298880

GARANTIE 



RECEVEZ VOTRE  
PACK LEVAGE

PACK-LEV2

**OFFERT**

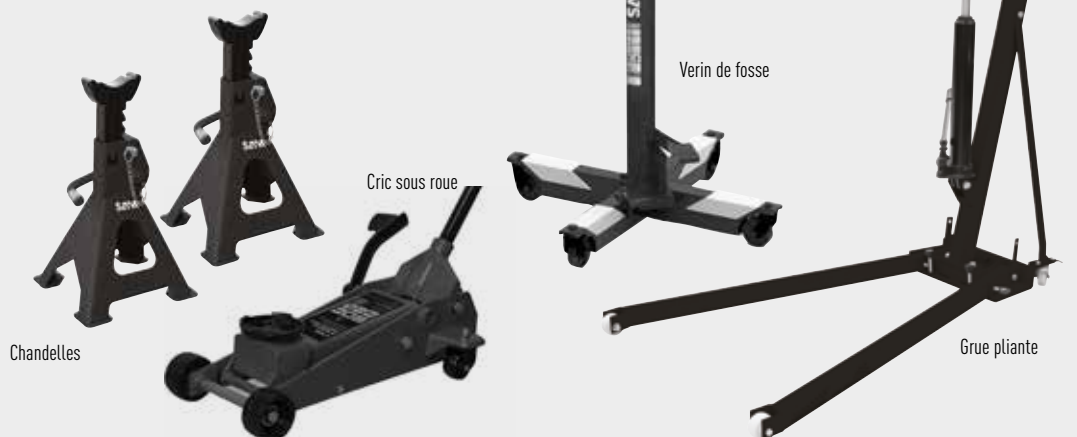

Chandelles

Cric sous roue

Verin de fosse

Grue pliante



60 cm













100 cm

## PANNEAU MÉCANIQUE :

### PAN-MECA

I 1674036780  
GARANTIE 3

## X74 OUTILS





















-  **X1** Scie à métaux
-  **X12** Clé mixte à cliquet articulée 8, 9, 10, 11, 12, 13, 14, 15, 16, 17, 18, 19 mm
-  **X1** Clé à molette 12"
-  **X14** Douille à chocs 1/2" longue 6 pans 10 - 11 - 12 - 13 - 14 - 15 - 16 - 17 - 18 - 19 - 21 - 22 - 23 - 24 mm
-  **X14** Douille à chocs 1/2" 6 pans 10 - 11 - 12 - 13 - 14 - 15 - 16 - 17 - 18 - 19 - 21 - 22 - 23 - 24 mm
-  **X1** Grande rallonge à chocs 1/2" 125 mm
-  **X1** Réducteur à chocs 1/2" à 3/8"
-  **X1** Cardan chocs 1/2"
-  **X7** Douille à chocs 1/2" Torx longue femelle E10 - E11 - E12 - E14 - E16 - E18 - E20
-  **X9** Douille à chocs 1/2" Torx longue T20 - T25 - T30 - T40 - T45 - T50 - T55 - T60 - T70
-  **X9** Douille à chocs longue 6 pans mâle T5 - T6 - T7 - T8 - T10 - T12 - T14 - T17 - T19
-  **X4** Douille à chocs carré 1/2" M12 - M14 - M16 - M18

## PANNEAU MAINTENANCE :

### PAN-MAIN

I 1674036680  
GARANTIE 3

## X35 OUTILS

-  **X2** Tournevis flexible douille 7 - 8 mm
-  **X1** Magnétiseur / démagnétiseur
-  **X1** Clé dynamométrique 10-50 Nm
-  **X2** Rallonge 3/8" droite longueur 75 - 128 mm
-  **X1** Allonge en "Té" 3/8"
-  **X3** Clé à béquille à cadran 6 pans 3/8" 10 - 11 - 12 mm
-  **X2** Allonge pour bougie (petit et grand modèle)
-  **X3** Douille 3/8" articulée avec ressort de retenue 14 - 16 - 21 mm
-  **X1** Douille 3/8" pour bougie 12 pans PSA 14 mm
-  **X1** Douille 3/8" pour bougie essence 12 pans 16 mm
-  **X1** Douille 3/8" extra fine spéciale RENAULT 14 mm
-  **X4** Douille 3/8" pour bougie de préchauffage à cardan 8 - 9 - 10 - 12 mm
-  **X2** Douille 3/8" à tuyauter pour raccord diesel 17 - 19 mm
-  **X1** Clé à chocs 1/4" pour démontage des bougies
-  **X1** Rallonge à chocs 3/8" 250 mm
-  **X4** Douille à chocs 1/2" 12 pans longue mince 30 - 32 - 35 - 36 mm
-  **X2** Douille à chocs 1/2" 12 pans 40 - 41 mm
-  **X1** Aimant flexible
-  **X1** Miroir télescopique
-  **X1** Coupe-tubes d'échappement



60 cm

100 cm



## PANNEAU VIDANGE 1 :

**PAN-VID1**

1 1674036980  
GARANTIE 3

**X52**  
OUTILS

- X1 Clé à sangle pour filtre à huile
- X1 Clé à filtre à huile auto serrante 3/8" capacité 65-128 mm
- X1 Clé à filtre à huile auto serrante doigts plats VL
- X1 Pince universelle pour filtre
- X1 Clé carré à sangle
- X1 Jeu de 20 embouts de vidange 3/8"
- X1 Outil de dépose de bouchon de vidange en plastique PSA/Ford/Mercedes/BMW
- X2 Embout 1/2" Torx T45 - T55
- X1 Clé à vidange contre coudé carré 10 / 8 mm
- X1 Poignée fixe carrée 3/8"
- X1 Clé cliquet articulé 3/8"
- X2 Rallonge 3/8" angulaire 75 - 250 mm
- X1 Pince à collier "clac"
- X1 Pince pour raccords carburant essence et diesel
- X1 Pince à colliers auto-serrants deux angles de prise
- X1 Clé pour filtre à carburant FIAT/ OPEL/ALFA MULTIJET carré 3/8"
- X2 Douille tournevis 1/2" XZN percée spéciale vidange VAG 16 - 18 mm
- X1 Pince pour colliers auto-serrants
- X5 Douille coiffe pour filtre à huile 27 - 30 - 32 - 36 - 38 mm
- X1 Cloche pour filtre à huile 106 mm 15 pans carré 3/8"
- X1 Cloche pour filtre à huile 108 mm 18 pans carré 3/8"
- X1 Clé à filtre Toyota
- X1 Clé pour filtre à carburant PSA/ Renault carré 3/8" 108 mm
- X1 Clé pour filtre à carburant PSA/ Renault carré 3/8" 109 mm
- X1 Douille spéciale 27 mm filtre gazole PSA HDI
- X1 Clé à filtre FORD/PSA 1/2" de 27 mm coudée



## PANNEAU VIDANGE 2 :

**PAN-VID2**

1 1674037080  
GARANTIE 3

**X30**  
OUTILS

- X1 Seringue de transvasement 1,5 L
- X28 Clés "cloche" pour filtres à huile
- X1 Clé filtre à huile auto-serrante VL 65 - 102 mm





60 cm

100 cm

## PANNEAU EMBRAYAGE :

**PAN-EMB**

I 1674036280  
GARANTIE 3

## X48 OUTILS

-  X1 Centreur d'embrayage universel
-  X1 Kit de démontage et remontage des embrayages SAC
-  X1 Extracteur à collets
-  X1 Masse à inertie pour extracteurs à collets
-  X1 Jeu de 3 brides pour plateau Opel
-  X1 Douille tournevis 1/2" M8 long
-  X7 Douille longue torx E10 - E11 - E12 - E14 - E16 - E18 - E20
-  X1 Seringue de transvasement 1,5 L



## PANNEAU FREINAGE :

**PAN-FRE**

I 1674036380  
GARANTIE 3

## X64 OUTILS

-  X1 Testeur de liquide de frein
-  X1 Pied à coulisse tambours 300 mm
-  X1 Pied à coulisse pour disque de frein
-  X1 Pied à coulisse pour tambour
-  X1 Jeu de 4 pinces pour flexible de frein
-  X1 Brosse métallique
-  X1 Lime pour nettoyage logement de plaquettes
-  X1 Outil à frapper pour bouchon cache poussière de moyeu arrière
-  X1 Outil pour ressort de frein
-  X1 Poignée crochetée pour ressort de frein
-  X1 Outil pour ressort latéral frein clipsé
-  X1 Outil pour ressort latéral avec coupelle
-  X1 Outil pour ressort latéral crocheté
-  X1 Pince d'extension de câble de frein à main
-  X1 Pince de dégagement des mâchoires de frein
-  X1 Outil de maintien câble de frein à main
-  X2 Outil de démontage raccord 10x11 - 12x14 mm
-  X1 Tournevis à frapper avec jeu de 24 embouts à chocs 5/16ème
-  X3 Clé à tuyauter 6 pans 8x10 - 11x13 - 12x14 mm
-  X3 Chasse-goupille frein 4 - 5,5 - 6 mm
-  X1 Bidon de purge avec raccord et tuyau
-  X1 Vérin pneumatique repousse piston de frein
-  X1 Kit repousse piston vis droite et gauche avec coupelles
-  X1 Adaptateur piston de frein universel 2 plots
-  X1 Adaptateur piston de frein universel 3 plots
-  X1 Embout 5 pans sur douille 1/2"
-  X2 Douille 5 pans carré 1/2" 14 - 19 mm
-  X1 Seringue
-  X1 Jeu de 8 dimensions de jauges d'épaisseurs de freins
-  X1 Pince mâchoire de frein
-  X1 Comparateur à potence

60 cm

100 cm



60 cm

100 cm

## PANNEAU GÉOMÉTRIE : PAN-GEO

I 1674036480  
GARANTIE



















## X31 OUTILS

-  **X3** Levier pour rotule 310 - 460 - 610 mm
-  **X2** Arrache rotule VL - VU
-  **X2** Arrache rotule 17/18 - 20/22
-  **X1** Douille à créneau pour rotule inférieure
-  **X1** Douille spéciale rotule de direction
-  **X1** Clé démonte rotule axiale de direction 35 à 45 mm
-  **X1** Clé démonte rotule axiale diamètre 28-35 mm
-  **X1** Jeu de 10 clés à fourche 3/8" de 10 à 19 mm
-  **X1** Fourche 1/2" pour géométrie 21 mm
-  **X1** Allonge 600 mm F.1/2. M. 3/8"
-  **X1** Poignée articulée 600 mm M. 1/2"
-  **X1** Outil pour régler le carrossage VW, Seat et Skoda
-  **X2** Clé à griffe 10" - 18" 250 - 450 mm
-  **X1** Burineur pneumatique
-  **X1** Niveau de réglage volant
-  **X1** Retenue à bille
-  **X1** Tas bouterolle

## PANNEAU HYBRIDE : PAN-HYB

I 1674036580  
GARANTIE

## X29 OUTILS

-  **X4** Douille courte isolée 3/8" 6 pans 10 - 11 - 12 - 13 mm
-  **X1** Cliquet 3/8" isolé 1000 volts multicouches
-  **X1** Rallonge 3/8" 130 mm isolée 1000 volts multicouches
-  **X1** Clé à fourche 1 tête isolée 1000 volts 10 mm
-  **X1** Pince à bec demi-rond coudé isolée 1000 volts
-  **X1** Cadenas de condamnation
-  **X1** Macaron plastique diamètre 80 mm
-  **X1** Sac isolant pour connecteur
-  **X1** Vérificateur testeur d'absence de tension
-  **X1** Sur-gants T9
-  **X1** Gants de protection isolés T9
-  **X1** Masque de protection faciale
-  **X1** Tapis isolant
-  **X1** Perche de sauvetage ou à corps
-  **X1** Chaîne 25 mètres
-  **X6** Poteau de délimitation pour zone électrique
-  **X4** Banderoles de sécurité « ne pas franchir » flexibles
-  **X1** Pancarte d'information de danger électrique



60 cm

100 cm

# SAM Servantes série 41

## LA SOLUTION CONFORT ET SÉCURITÉ

□ **PLATEAU INOX**  
Haute résistance



□ **3 modules par tiroir.**  
Dimensions des tiroirs :  
435 x 590 mm.

□ **SÛRE**  
Système unitaire d'ouverture des tiroirs.  
Dès lors qu'un tiroir est ouvert, le système  
anti-basculement est effectif et les autres  
tiroirs sont verrouillés.

□ **CONFORTABLE**  
Poignée non débordante.

□ **SÛRE**  
Bumpers de protection  
pour absorber les chocs.  
Verrouillage centralisé par clé.

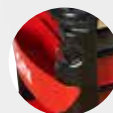

□ **PRATIQUE**  
2 grilles de rangements  
complémentaires sur  
les côtés pour ranger vos outils  
de grande dimension  
(clés dynamométriques, niveaux...).

1 système intégré de rangement des tournevis,  
2 bacs latéraux de rangement de 3L

Livrée avec 10 porte-étiquettes pour repérer  
le contenu des tiroirs.



□ **MANIABLE**  
2 roues fixes, 2 roues pivotantes dont  
1 roue freinée. Roues de Ø 125 mm  
pour faciliter les déplacements.



Modèle  
présenté :  
416H

### Version 5 tiroirs

1 de 64 mm.  
2 de 104 mm.  
1 de 152 mm.  
1 de 254 mm.  
Poids : 75 kg.



**415H** | 1681828280

GARANTIE 3

### Version 6 tiroirs

2 de 64 mm.  
3 de 104 mm.  
1 de 254 mm.  
Poids : 80 kg.



**416H** | 1681829780

GARANTIE 3

### Version 7 tiroirs

3 de 64 mm.  
3 de 104 mm.  
1 de 194 mm.  
Poids : 84 kg.



**417H** | 1681830980

GARANTIE 3



DE NOMBREUX COLORIS DISPONIBLES  
SUR NOTRE SITE INTERNET [WWW.SAM.EU](http://WWW.SAM.EU)

## LA SOLUTION ÉCONOMIQUE

# PRIX ATTRACTIF

**CONFORT**  
Hauteur du poste de travail portée à 1 m.



□ **PLATEAU MÉTAL**  
Haute résistance



□ **LONGÉVITÉ**  
Résistante aux hydrocarbures, solvants, liquides de frein...

□ **FONCTIONNELLE**  
30% de volume en plus !  
Nombreux rangements.



□ **RÉSISTANCE**



**MANIABLE**  
2 roues fixes, 2 roues pivotantes dont 1 roue freinée. Roues de Ø 125 mm pour faciliter les déplacements.

Hauteur : 1000 mm

□ **SÉCURITÉ**

Système anti-basculement pas d'ouverture simultanée des tiroirs.



**3 modules par tiroir.**  
Dimensions des tiroirs :  
435 x 590 mm.

### Nouvelles versions



**SERVI-630NG**  
| 1674039280

GARANTIE 6



**SERVI-630N-FR**  
| 1696302180

GARANTIE 6

Prondeur : 510 mm

Largeur : 834 mm

### Version 6 tiroirs

6 de 110 mm.  
Poids : 65 kg.

**SERVI-630N** | 1636707080

GARANTIE 6

### Desserte version 3 plateaux

2 roues fixes : 100 mm de diamètre avec freins.  
Charge admissible par plateau : 90 kg.  
Charge totale admissible : 270 kg.  
Couleur châssis RAL-7016.



**SERVI-3P**  
| 1613107680

GARANTIE 6

### Servante 3 plateaux avec 2 tiroirs

Roues 100mm (2 roues fixes, 2 pivotantes dont 1 avec frein).  
Dimensions : L848 x L460 x H870mm.  
3 tapis de de protection des plateaux épaisseur 2.5 mm comprises.  
Solide : charge totale admissible : 270 kg (90Kg par plateau).  
Charge utile par tiroir 30 kg.



**SERVI-3P2T**  
| 1636706980

GARANTIE 6

### Servante 3 plateaux avec 3 tiroirs

Roues 100mm (2 roues fixes, 2 pivotantes dont 1 avec frein).  
Dimensions : L848 x L460 x H870mm.  
3 tapis de de protection des plateaux épaisseur 2.5 mm comprises.  
Solide : charge totale admissible : 270 kg (90Kg par plateau).  
Charge utile par tiroir 30 kg.



**SERVI-3P3T**  
| 1638167280

GARANTIE 6



# ENTREZ DANS L'ATELIER AUTOMOBILE 4.0

**Distribution sécurisée  
stockage automatisé**



**DISPONIBLE  
24H/24 - 7J/7**



**ÉCONOMIE : RÉDUISEZ VOTRE  
CONSOMMATION DE 50%**



**PRÉVENTION DES  
RISQUES INDUSTRIELS**



**DIMINUTION DES ERREURS  
DE PICKING**



**GAIN DE TEMPS ET AUTONOMIE**



**90% DE SURFACE OCCUPÉE  
EN MOINS**



**CONNECTION SANS FIL  
STOCKAGE DES DONNÉES SUR  
CLOUD SÉCURISÉ**



**PILOTAGE À DISTANCE  
DE VOTRE PARC MACHINE  
ET VOTRE STOCK**



**+ DE PRODUCTIVITÉ  
LIMITEZ LES DÉPLACEMENTS  
AU MAGASIN**



**ACCÈS PAR BADGE SÉCURISÉ**



**SÉCURISATION DES PRODUITS**





## X'Tower® PILOTEZ VOTRE PERFORMANCE LOGISTIQUE



**Pour la distribution unitaire des EPI<sup>(1)</sup>, FI<sup>(2)</sup> & consommables au plus près de votre poste de travail**

- Disposer 100% de vos consommables à portée de main
- Payer seulement ce que vous consommez
- Sécuriser votre processus de production
- Gérer vos consommations et négocier vos achats
- Stopper le gaspillage, diminuer les déchets et emballages
- Refactorer les consommations de vos prestataires extérieurs
- Réduire de 90% votre espace de stockage
- Suivre les dates légales de contrôles, de péremptions et créer des alertes

Choisissez parmi les 38 configurations prédéfinies

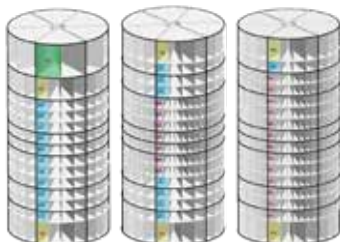

## X'Locker® PILOTEZ VOTRE PERFORMANCE INDUSTRIELLE



**Pour la distribution partagée de matériels et équipements sensibles maintenus opérationnels**

- Sécuriser vos investissements en un seul lieu (machines outils, électroportatif, matériels électronique, hydraulique, pneumatique, équipements de valeur)
- Améliorer la disponibilité en mutualisant à 100%
- Maintenir en conditions opérationnelles tous vos équipements (Réduire les coûts d'immobilisation)
- Optimiser vos investissements et améliorer votre productivité (stocker le juste nécessaire et anticiper les pics)
- Sécuriser vos processus de maintenance et votre production
- Mesurer le cycle de vie de vos matériels et négocier vos achats
- Payer à l'usage & louer vos matériels à vos prestataires extérieurs
- Réduire de 90% votre espace de stockage
- Gérer les dates de mise en service et étalonnage de vos instruments de mesure et contrôle

XLKR-16 16 cases	XLKR-8-1 8 cases	XLKR-8-2 8 cases	XLKR-4-1 4 cases	XLKR-4-2 4 cases	XLKR-12 12 cases	XLKR-11 11 cases

## DES LOGICIELS ULTRA- PERFORMANTS



LA DISTRIBUTION  
INTELLIGENTE



L'interface homme machine ergonomique. Le logiciel conçu pour la distribution en continue des EPI, FI, consommables et produits à forte valeur.



LA GESTION À DISTANCE



Le logiciel de supervision. Pilotez votre parc machine à distance et analysez en instantané l'ensemble de vos consommations d'outillages d'EPI et de fournitures.

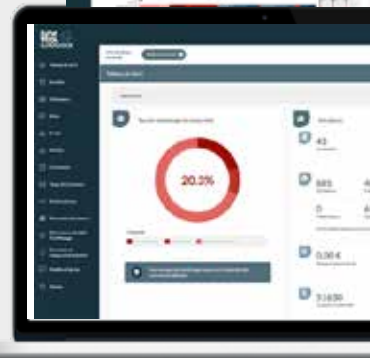

<sup>(1)</sup> EPI : Equipement de Protection Individuelle

<sup>(2)</sup> FI : Fourniture Industrielle

<sup>(3)</sup> MRO : Maintenance Repair and Operation



# VOTRE MÉTIER SE TRANSFORME

OPTÉZ POUR NOTRE GAMME D'OUTILS  
SPÉCIFIQUES POUR LA RÉPARATION  
DES VÉHICULES ÉLECTRIQUES ET HYBRIDES.



Retrouvez  
l'intégralité  
de notre gamme  
isolée 1 000 V  
SAM OUTILLAGE  
dans notre  
brochure !

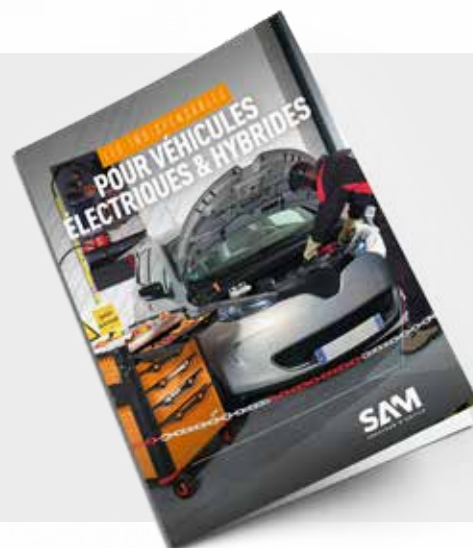



MASQUE DE PROTECTION  
& GANTS ISOLANTS



DÉTECTEUR D'ABSENCE DE TENSION VAT



KIT BALISAGE



PERCHE DE SAUVETAGE

## COMPOSEZ VOTRE PACK ! UNE SERVANTE VIDE ⊕ DES MODULES AU CHOIX

### 3 BONNES RAISONS DE COMMANDER CETTE SERVANTE

**1 SERVANTE GRAND VOLUME**

**2 OPTIMISATION DU POSTE  
DE TRAVAIL**

**3 VISIBILITÉ ET ACCESSIBILITÉ  
DES OUTILS**

□ **PLATEAU INOX**  
Haute résistance

**DIMENSIONS:**  
Hauteur : 1000 mm.  
Largeur : 834 mm.  
Profondeur : 510 mm.

**5 TIROIRS :  
3 modules par tiroir.**  
Dimensions des tiroirs :  
435 x 510 mm.



### LES +



#### SÛRE

Bumpers de protection pour absorber les chocs.  
Verrouillage centralisé par clé.



#### CONFORTABLE

Poignée non débordante.



#### MANIABLE

2 roues fixes, 2 roues pivotantes dont 1 roue freinée.  
Roues de Ø 125 mm pour faciliter les déplacements.



#### SÉCURITÉ

Système unitaire d'ouverture des tiroirs.  
Dès lors qu'un tiroir est ouvert, le système anti-basculement est effectif et les autres tiroirs sont verrouillés.

#### BAC-HYB

□ I 1686410180

GARANTIE ⊕

Support pour poteaux de signalisation pour servante 41. 6 emplacements possibles.

#### SERVANTE SEULE

### Servante vide série 41

#### SERVI-HYB

I 1686411680

GARANTIE ⊕



## MODULES SEULS

## DÉCOUVREZ L'ENSEMBLE DES OUTILS

Ces outils vous permettront de travailler dans le respect des exigences la norme NF C18-550, et sont parfaitement adaptés pour être rangés dans notre servante 5 tiroirs série 41.

### MODULE 1

## Composition de 25 outils isolés pour travaux sous tension

CP-1000V | 1656228980

GARANTIE 3



- X1 Cliquet 3/8" isolé 1000 V multicouches
- X1 Rallonge 3/8" 130 mm isolée 1000 V multicouches
- X4 Douille courte isolée 3/8" 6 pans 10 - 11 - 12 - 13 mm
- X1 Clé à fourche 1 tête isolée 10 mm
- X3 Clé polygonale contre-coudée 1 tête isolée 10 - 12 - 13 mm
- X4 Tournevis électricien isolé 1000 V - n°3 - n°3,5 - n°4 - n°5,5
- X2 Tournevis Phillips® isolé 1000 V n°1 - n°2
- X1 Tournevis fente isolé 5,5x150 mm
- X1 Tournevis Phillips® isolé n°2
- X1 Pince coudée 45° avec coupe-fils isolé 165 mm
- X1 Pince coupante en bout isolée 160 mm
- X1 Pince coupante diagonale isolée 160 mm
- X1 Pince bec demi rond droit isolée 200 mm
- X1 Pince universelle isolée 160 mm
- X1 Pince à dénuder isolée 160 mm
- X1 Pince multiprise isolée 1000 V

### MODULE 2

## Composition de 13 outils de consignation et protection temporaire

CP-13PRO | 1686410580

GARANTIE 3



- X1 Détecteur absence de tension (VAT)
- X1 Contrôleur d'isolement
- X1 Macaron plastique "appareil condamné défense de manoeuvrer"
- X1 Cadenas de condamnation rouge
- X1 Clé spéciale rouge de cadenas cad-60
- X1 Sac isolant pour connecteur
- X1 Nappe isolante
- X1 Jeu de 2 pinces isolées
- X3 Capuchon isolant BT long 60mm int 10mm long 100mm int 15 mm long 120mm int 20mm
- X1 Poignée isolée avec tige flexible et embout magnétique
- X1 Levier isolant

### MODULE 3

## Kit de 6 outils d'équipement de protection individuelle et collective (EPI/EPC)

CP-6EPI | 1686411180

GARANTIE 3

- X1 Tapis isolant
- X1 Sur-gants en crispin silicone taille 10
- X1 Gant isolant latex taille 10
- X1 Gant isolant 3 en 1 classe 00 taille 10
- X1 Masque protection pour intervention électrique
- X1 Perche à corps 45kv + crochet et supports muraux

### MODULE 4

## Kit de 10 outils de signalisation et balisage

CP-10SIGN | 1686410280

GARANTIE 3

- X1 Chaîne protection 25 mètres
- X6 Poteau délimitation pour zone électrique
- X1 Pancarte information danger électrique
- X1 Enrouleur de bandeau sécurité 8 mètres
- X1 Banderole sécurité "ne pas franchir" flexible

## SERVANTE + COMPOSITION

## CHOISISSEZ UNE COMPOSITION

### 54 outils

CPP-54HYB

GARANTIE 3 | 1686411580

MODULE 1

MODULE 2

MODULE 3

MODULE 4

### 54 outils conçus pour les interventions sur les véhicules électriques et hybrides.

Pour avoir à disposition tous les outils et les matériels nécessaires pour travailler en toute sécurité : outils isolés 1000V pour les travaux sous tension, outils de consignation, équipement de protection individuelle et protection temporaire, outils de signalisation et balisage.

### 38 outils

CPP-38HYB

GARANTIE 3 | 1686411480

MODULE 1

MODULE 2

### Spécifique outils isolés et outils de consignation.

Pour avoir à disposition tous les outils et les matériels nécessaires pour travailler en toute sécurité : outils isolés 1000V pour les travaux sous tension et outils de consignation.

### 16 outils

CPP-16HYB

GARANTIE 3 | 1686411380

MODULE 3

MODULE 4

### Spécifique équipement de protection individuelle et temporaire, balisage, signalisation et sauvetage.

Pour avoir à disposition tous les outils et les matériels nécessaires, pour baliser et sécuriser votre zone de travail : équipement de protection individuel et temporaire, balisage, signalisation et sauvetage.

## CONSIGNATION ET ÉQUIPEMENTS TEMPORAIRES

### DÉTECTEUR D'ABSENCE DE TENSION

913-VAT1 | 1636850380

GARANTIE 36

Détecteur de tension bipolaires basse tension VAT Autotest complet intégré.  
Test de tension jusqu'à 690VAC (16 2/3-800Hz)/750VDC.  
Test de phase unipolaire.  
Contrôle de l'ordre des phases jusqu'à 400Hz.  
Pointe de touche et cordon amovibles.  
Livré avec cordons.  
Indication par voyant rouge de tension dangereuse.  
Autonomie de 7000 mesures de 10s.  
Dimensions : 163 x 64 x 40 mm.  
Conditions utilisations : de -15°C à +45°C. CAT IV - 600V



### CONTRÔLEUR D'ISOLEMENT

913-CI | 1650180680

GARANTIE 36

Veille au bon fonctionnement et sécurisation des appareils et des installations.  
Informe sur les fuites de courant pouvant circuler d'un conducteur à l'autre.  
Simple d'utilisation et robuste (antichocs) avec afficheur LCD géant de 22 mm.  
Adapté aux réseaux basse tension (< 1000V).  
2000 points, indication sonore et visuelle lorsque le test est en cours.  
Fonction ohmmètre, voltmètre et test de continuité.  
Mesure de tension 700V AC/1000V DC.  
Test de résistance 200 Mohms /250V, 200 Mohms /500V, 200 Mohms /1000V.  
Temps de test 1/4 à 1/2 minute.  
Qualité RoHS, norme IEC6010 CAT III - 1000V.



### MACARON SIGNALÉTIQUE ROND POUR CADENAS CAD-60 DE CONDAMNATION

CAD-60C | 1620319680

GARANTIE 6



### CADENAS DE CONDAMNATION

CAD-60 | 1613029980

GARANTIE 6

Corps en laiton massif, goupilles et anse en acier trempé.  
Livré avec clé unique.  
Hauteur de la anse : 38 mm.  
Ø 4,5mm



### SAC ISOLANT POUR CONNECTEUR

Z-427 | 1620322580

GARANTIE 6



### NAPPE ISOLANTE

Z-430-A1 | 1674043280

GARANTIE 36



### KIT DE 2 PINCES ISOLÉES

Z-430-AJ2 | 1674043380

GARANTIE 36



### LEVIER ISOLANT

Z-435 | 1686412080

GARANTIE 36



### POIGNÉE ISOLÉE AVEC TIGE FLEXIBLE ET EMBOUT MAGNÉTIQUE

Z-340 | 1686411880

GARANTIE 36

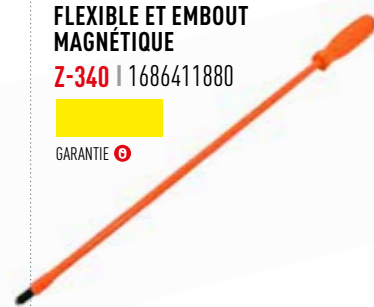

### CAPUCHONS ISOLANTS BASSE TENSION

Z-4...

GARANTIE 36

Réf.	longueur	Ø intérieur	
Z-424 1613030180	60 mm	10 mm	
Z-425 1613030280	100 mm	15 mm	
Z-426 1613030380	120 mm	20 mm	



## ÉQUIPEMENT DE PROTECTION INDIVIDUELLE ET PROTECTION COLLECTIVE

### TAPIS ISOLANT

Z-420 | 1606785280

GARANTIE



Pour isoler l'opérateur des éléments conducteurs (sols, parois). Caoutchouc moulé 3 mm. Dimensions : 100 x 60 cm.

### SUR-GANTS DE PROTECTION EN CRISPIN SILICONÉ

Z-421-A...

GARANTIE



Réf.	Taille	Poids g	
Z-421-A9 1606785980	9	100	
Z-421-A10 1606786080	10	120	
Z-421-A11 1606786180	11	120	

### MASQUE DE PROTECTION POUR INTERVENTION ÉLECTRIQUE

2856 | 1611169580

GARANTIE



Protège l'ensemble du visage contre les risques de projection liquide, arc électrique, industrie automobile, chimie, agriculture. 3 positions d'inclinaison : relevée, mi-hauteur, basse. Réglage de la hauteur par ajustement de la sangle centrale (12 positions). Bandeau frontal anti-transpirant, démontable pour lavage ou remplacement. Ecran polycarbonate incolore. Traitement anti-buée et anti-rayures. Démontage et montage par simple emboîtement dans la coque. Conforme aux normes de sécurité. ISO 9001 - Version 2000.

### GANTS ISOLANTS LATEX

Z-421-A...

GARANTIE



Réf.	Taille	Poids g	
Z-421-A2 1606785380	8	100	
Z-421-A3 1606785480	9	100	
Z-421-A4 1606785580	10	120	
Z-421-A5 1606785680	11	120	

### PERCHE DE SAUVETAGE

Z-428 | 1620322680

GARANTIE



La perche de sauvetage pour postes électriques est en polyester renforcé fibre de verre. Elle permet de secourir un opérateur victime d'un arc électrique en le tirant par la taille. Longueur de la perche : 1,5 m

### PAIRE DE GANTS COMPOSITES ISOLANTS 3 EN 1 TAILLE 10 1000V CLASSE 0

Z-426-A10 | 1686411980

GARANTIE



3 en 1 :  
Isolant + protection mécanique  
+ arc-flash

## SIGNALISATION ET BALISAGE

### BANDEROLE SÉCURITÉ « NE PAS FRANCHIR » FLEXIBLE

2364 | 1620316380

GARANTIE



### PANCARTE D'INFORMATION DE DANGER ÉLECTRIQUE

2862 | 1611169880

GARANTIE



### CORDON DE 25 M DE CHAÎNE DE DÉLIMITATION POUR ZONE ÉLECTRIQUE

2861 | 1611169780

GARANTIE

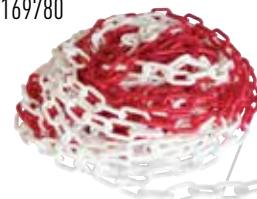

### POTEAU DE DÉLIMITATION POUR ZONE ÉLECTRIQUE

2860 | 1611169680

GARANTIE



### ENROULEUR DE BANDEAU DE SÉCURITÉ 8 MÈTRES

2863 | 1681831980

GARANTIE



## COMPOSITIONS D'OUTILS POUR VÉHICULES HYBRIDES & ÉLECTRIQUES



**CP-16HYB**  
| 1686410880

GARANTIE 3

**CP-13HYB**  
| 1686410480

GARANTIE 3



### MODULE 1

### 16 outils

**CP-16HYB** | 1686410880

GARANTIE 3

Détail de la composition :

-  X1 Caisse de rangement plastique
-  X1 Rallonge isolée 3/8" 264 mm non magnétique
-  X1 Rallonge 3/8" 130 mm isolée 1000 V multicouches
-  X1 Tournevis electricien isolé 1000 V n°5,5
-  X1 Tournevis Phillips® isolé 1000 V n°2
-  X1 Tournevis electricien isolé 1000 V n°8

-  X1 Douille isolée Torx 3/8" 20 mm
-  X1 Douille isolée Torx 3/8" 30 mm
-  X1 Douille courte isolée 3/8" 6 pans 8 mm
-  X1 Douille courte isolée 3/8" 6 pans 10 mm
-  X1 Douille courte isolée 3/8" 6 pans 12 mm
-  X1 Douille courte isolée 3/8" 6 pans 13 mm
-  X1 Douille courte isolée 3/8" 6 pans 14 mm

-  X1 Douille tournevis isolée 3/8" 6 pans creux 6 mm
-  X1 Clé en T isolée 3/8" 200 mm non magnétique
-  X1 Clé dynamométrique isolée 3/8" 8 à 50Nm
-  X1 Cliquet 3/8" isolé 1000 V multicouches
-  X1 Tige flexible magnétique isolée rouge

### MODULE 2



### 13 outils



**CP-13HYB** | 1686410480

GARANTIE 3

Détail de la composition :

-  X1 Caisse de rangement plastique
-  X1 Nappe isolante + 2 pinces isolées
-  X1 Tournevis dynamométrique 0,8 à 5 Nm
-  X1 Kit de démontage

-  X1 Double mètre plastique 10 branches
-  X1 Douille porte-embout 1/4"
-  X1 Pince coudée 45° avec coupe-fils isolée 165 mm

-  X1 Pince coupante diagonale isolée 165 mm
-  X1 Embout PH2 pour tournevis dynamométrique

### CAISSE + COMPOSITION

## CHOISISSEZ UNE COMPOSITION

### 29 outils

**CP-29HYB** | 1686410980

GARANTIE 3

Pour la dépose-repose des modules des batteries des tractions pour véhicules électriques et hybrides.

MODULE 1

MODULE 2

### 16 outils

**CP-16HYB** | 1686410880

GARANTIE 3

Pour les travaux sous tension sur véhicules électriques et hybrides.

MODULE 1

### 13 outils

**CP-13HYB** | 1686410480

GARANTIE 3

Pour la protection et les travaux sous tension sur véhicules et hybrides.

MODULE 2

NEW



**SOLIDITÉ :**  
Tous les outils qui le nécessitent ont un revêtement multicouche.  
Coque blanche : isolante, incassable et inamovible, elle assure l'isolation totale et définitive de l'outil.  
Coque orange : inamovible et ininflammable elle procure un confort et une sûreté de prise en main.



**PRISE EN MAIN :**  
Butée d'arrêt surdimensionnée pour éviter tout risque de glissement.

## Clé dynamométrique 10-50 Nm carré 1/2" isolée 1000V

NORME : NF EN 60900 / CEI 60900 / NF EN 6789  
Type II classe A Précision  $\pm 3\%$  de la valeur affichée.  
Plage du couple de serrage : de 10 à 50 Nm.  
Mécanisme 72 dents pour une reprise d'angle à 5°.



**Z-854-J** | 1610228880

GARANTIE 36M

## Clé dynamométrique 1/2" isolée 1000V 40 -200 Nm



**Z-854-S** | 1606786580

GARANTIE 36M

## Clé dynamométrique 3/8" isolée 1000V 4 -20 Nm



DISPONIBLE EN JUIN 2024



**Z-854-J2** | 1696309480

GARANTIE 36M

## Coffret de 8 outils isolés 1000V pour mise en sécurité du véhicule hybride

Coffret bimatière.  
Détail :  
Douilles ZJH : 10 11 12 13 mm,  
Cliquet ZJ-159,  
Rallonge ZJ-210,  
Clé Z10-10,  
Pince Z-237-20.

**ZJH-J8PCE**  
| 1608768080

GARANTIE 36M



## Dispositif pour pose et dépose de batteries

Sur véhicules et engins à motorisation électrique ou hybride ayant une source d'énergie électrique autonome embarquée, en toute sécurité. Caractéristiques : Aucune partie conductrice: la partie extraction du dispositif est réalisé en matériaux composite entièrement isolant et l'anneau de levage est complètement isolé. Largeur de fixation sur batterie : Entraxe de 83,5 mm (BS). Entraxe de 108 mm (DIN). 1 paire de vis isolante M10 tête hexagonale 22mm. 2 contre écrous M10 tête hexagonale 22mm. Charge Maximale Utile : 400kg. Dimensions : L x l x h : 150x153x37. Poids : 0,4 Kg. Housse HEFMT90U (en option).

**Z-429** | 1691520880

GARANTIE 36M



## BOOSTER INTELLIGENT

# LE MUST POUR LE DÉPANNAGE DE VOS VÉHICULES



### 3 BONNES RAISONS DE COMMANDER CE KAP'SAM®

1 DÉMARRE TOUS TYPES DE VÉHICULES

2 AUTONOME : S'AUTOCHARGE INDÉFINIMENT

3 GESTION ÉLECTRONIQUE SÉCURISÉE



DÉMARRE TOUS LES VÉHICULES MUNIS D'UNE BATTERIE 12V



DÉMARRE UN NOMBRE INFINI DE VÉHICULES : 1 000 000 cycles.



AUTONOMIE : Pas de branchement sur secteur / Recharge automatique en 30 secondes.



MANIABILITÉ ET ACCESSIBILITÉ : Câbles tout cuivre de 35 mm<sup>2</sup> sur 140 cm. Pinces becs courbés entièrement isolées.



AGRÈMENTS TECHNIQUES STELLANTIS



CONFORT : Facilement transportable. Poids plume : 8,5 kg.



INSENSIBLE AUX FORTES TEMPÉRATURES -20°C À +40°C



GAIN DE TEMPS SUR LA RECHARGE : 6H.

# NOUVEAU

MADE IN FRANCE

XCAP-500 | 1614350080



GARANTIE 6AN

# Kap'SAM

## CARACTÉRISTIQUES

- > Technologie **sans batterie**
- > Système de **recharge en 30 secondes**.
- > Puissance : **500 Farad / 12 V**
- > **1600 ampères en démarrage / 9000 ampères en «Peak»**
- > **Système anti-inversion de polarité, anti-peak**, fonction «forçage».
- > **Poids plume** : 8,75 kg.
- > Dimensions : Longueur 41 cm / Largeur 23 cm / Profondeur 20 cm.
- > **Démarre 1000 véhicules** sans s'arrêter.
- > **Garantie 5 ans**.

## Kap'SAM Dispositif de démarrage de véhicule 12V

XCAP-500 | 1614350080

GARANTIE 5ans

Téléchargez  
la notice d'utilisation



# SAM Batterie et circuit de charge

## Boosters de démarrage 12V et 12/24V

Voltage 12V, 1150 A - 3500 A (démarrage-pointe).  
Pince : 25mm<sup>2</sup> - cuivre.  
Poids : 11,5 kg.

1150/2300 A-3500/7000 A (démarrage-pointe).  
Pince 50mm<sup>2</sup> - cuivre.  
Poids 21 kg.

**BST-12A** | 1606672580

GARANTIE 

**BST-12-24A** | 1606672480

GARANTIE 



## Fusible 500A pour booster BST..

**BST-FUSE** | 1620319480

GARANTIE 

**BST-FUSE2** | 1691515080

GARANTIE 



## Testeur de batteries « start and stop » et testeur du système de charge avec imprimante

**913-30** | 9867P7

GARANTIE 

Testeur de batteries « Start and stop » 6-12V.  
Testeur de circuits de charge pour 12 et 24V. Analyseur de charge, démarrage, batterie, affichage digital avec imprimante intégrée.  
Ecran digital rétro éclairé. Echelle de travail de 40 à 2000 CCA.  
Fonctionne sur système SAE-DIN-ENC1-ENC2-IEC.  
Batterie de 1,5V alimentant l'imprimante.  
Tolérance de 0,12% jusqu'à 100 CCA et de 2,4% à 2 000 CCA.

Livré avec : une pochette de transport + 2 rouleaux pour l'imprimante + 4 piles.



## Mini booster 12V ultra compact

Le mini booster 12V ultra compact destiné à une utilisation en garage, pour démarrer des véhicules. Il est doté de pinces de batteries intégrées. Sa lampe LED intégrée permet à la fois de s'en servir comme lampe de travail en mode blanc ou alors comme lampe d'intervention routière pour être visible, en mode rouge. Enfin, un aimant positionné à sa base permet de le fixer solidement n'importe où.

### Caractéristiques :

Courant max en pic : 2000A  
Courant de démarrage : 1000A  
Câbles et pinces : Câbles longs et épais avec pinces de batterie en métal gainé de nylon pour véhiculer le courant puissant du booster en toute sécurité.  
Longueur : 133 mm / Largeur : 120 mm  
Hauteur : 260 mm / Poids : 1,416 kg

**BST-M1210** | 1696289080

GARANTIE 



DISPONIBLE EN JUIN 2024



NEW

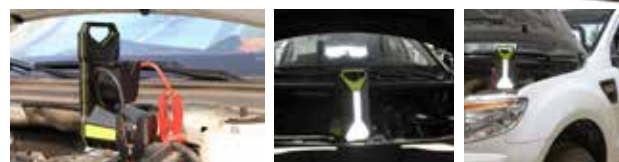

## Testeur de batterie nouvelle génération et testeur du système de charge avec imprimante

**913-35** | 1691523580

GARANTIE 

Imprimez les résultats des tests directement avec l'imprimante intégrée ou exportez-les sur un ordinateur et partagez-les !

Teste tous les types de batteries « Start And Stop » et standard !  
Rouleaux de papier de taille standard. Possibilité d'insérer une pile CR2032 pour la mémoire de la date et de l'heure.

Conception pratique avec grand écran numérique éclairé (4 lignes).  
3 fonctions : Test de la batterie, test du système (alternateur) et test « dans le véhicule ».

Teste les batteries 12V et les systèmes de charge 12V-24V (FLOODED, AGM FLAT PLATE PLATE, AGM SPIRAL, VRLA/GEL, EFB). 6 Langues (EN, FR, ES, DE, IT, PT).



Connexion USB.   
Télécharger et partager les données et résultats.

Imprimante bobine papier standard

Écran LCD

INDISPENSAM

## Chargeurs de batterie intelligent multifonction Flash 12V et 12/24V

Le chargeur de batterie multifonction est l'outil incontournable pour les protocoles diagnostics et la reprogrammation du calculateur. L'appareil possède 4 modes et il s'utilise sur les batteries de tous types et de toutes tailles.

**Mode Charge :** Recharger et reconditionner automatiquement tout type de batterie y compris les batteries LifePo4. Le programme de reconditionnement automatique redonnera vie aux batteries usagées, prolongeant ainsi leur durée de vie.

**Mode Test :** Le chargeur de batterie est capable de tester à la fois la batterie et le système de démarrage d'un véhicule. Ces 2 tests permettent d'identifier rapidement tout problème potentiel sur un véhicule sans équipement supplémentaire.

**Mode Diagnostic :** Sélectionner la tension de sortie pour adapter le chargeur de batterie multifonction aux besoins du véhicule. Ce mode permet également de tester et de reprogrammer les ordinateurs de bord du véhicule dans un environnement sûr et stable.

**Mode Showroom :** garder en toute sécurité votre véhicule en mode démonstration, le chargeur de batterie fournira toute l'énergie nécessaire. Cela permet aux feux, aux systèmes électroniques et aux auxiliaires du véhicule de fonctionner sans endommager ou décharger profondément la batterie de démarrage. Le chargeur peut être dissimulé sous le véhicule, à l'abri des regards.



### Version 12V 150A

**CHB-150** | 1696290180

GARANTIE 3ans

Caractéristiques :

Dimensions : 312x303x100mm. Tension d'entrée : 200-240V AC.  
Puissance d'entrée : 1800W. Courant de charge : 12V-100A.  
Courant de charge maximum : 12V-150A. Fréquence : 50/60 Hz.  
Longueur du câble : 3m. Tension de charge : 12V.  
Capacité de la batterie plomb-acide : 50-1200A.



### Existe aussi en version 12/24V 35A

**CHB-35** | 1696290080

GARANTIE 3ans

Caractéristiques :

Tension d'entrée : 200-240V AC. Puissance d'entrée : 900W  
Courant de charge maximum : 24V-17,5A / 12V-35A. Fréquence : 50/60 Hz  
Longueur du câble : 3m. Tension de charge : 12/24V  
Capacité de la batterie plomb-acide : 15-1000A



DISPONIBLE  
EN JUIN 2024

## Boîtier de sauvegarde mémoire autonome

**BSM-A** | 1608767680

GARANTIE 3ans

Évite la perte des données électroniques du véhicule (auto-radio, alarme, heure, données diverses, etc.) lors d'un changement ou débranchement de la batterie.

Branchement direct à la fiche de connexion OBD2.

Batterie interne au plomb sèche 12V 4,5A.  
Interrupteur.

Un voyant LED indique un bon branchement de l'appareil.

Protégé par un fusible 4A.

Avec chargeur intelligent 220V ou 120V.



## Chargeurs de batteries autonomes

**CHB-12...**

GARANTIE 3ans



Réf.	Tension nominale batterie (V)	Préconisation	Capacité batterie mini (Ah)	Capacité batterie maxi (Ah)	Puissance sortie maxi (W)	PRIX
<b>CHB-12A</b> 1616737980	6/12 V	Moto, VL, VUL	2,2	100	30 W	
<b>CHB-12B</b> 1616738080	12 V	Moto, VL, VUL, PL	20	160	40 W	
<b>CHB-12C</b> 1611673780	12/24 V	VUL, PL, TP	90	600	1350W	

## VIDANGEUR DE CIRCUIT DE REFROIDISSEMENT

# SÉCURISEZ VOS INTERVENTIONS & GAGNEZ EN EFFICACITÉ

**SAM**  
X'DRAINER

### 3 BONNES RAISONS D'INVESTIR DANS CETTE MACHINE

**1 GAIN DE PRODUCTIVITÉ :**  
5 OPÉRATIONS EN UNE SEULE MACHINE

**2 PROTECTION DE L'ENVIRONNEMENT**

**3 COMPATIBLE SUR TOUS TYPE DE VÉHICULES MÊME HYBRIDE ET ÉLECTRIQUE**



#### SÉCURITÉ :

Protection de l'opérateur : aucune émanation de glycol toxique pour l'homme. Aucun risque de brûlure.



#### CONFORT :

Transfert de fluide en quelques minutes : double cuve en fonctionnement entièrement pneumatique. Appareil totalement silencieux. Fonctionne sur tous les véhicules : dépression possible jusqu'à -0,9 bar. Idéal sur véhicule hybride.



#### ENVIRONNEMENT :

Protection des sols : aucune pollution possible des sols de l'atelier.



#### PRODUCTIVITÉ :

5 opérations en UNE seule machine : pas de cumul d'outils. Produit tout en un. Pas besoin d'ouvrir les Durits : raccordement par bouchons ou cône universel pour travailler sur l'ensemble du parc automobile.



#### AUTONOMIE :

Vidange en temps masqué. Appareil totalement autonome : un seul opérateur suffit.



#### INNOVATION :

Fonction «BOOST» : Accélération de la vidange grâce à la soufflette spéciale raccordable aux vis de purge.



#### PRÉVENTION DES TMS :

Amélioration de la posture de travail : pas besoin de travailler «dos cassé». Design et ergonomie étudiés contre les troubles musculo-squelettiques.



#### DURÉE DE VIE :

10 ans : Conception et fabrication française.



#### GAIN DE TEMPS :

Temps max. de purge 25 minutes.

# NOUVEAU

**MADE**  
IN FRANCE

**XDC-50** | 1656233380

GARANTIE 

# X'Drainer® Vidangeur de circuit de refroidissement SAM



## CARACTÉRISTIQUES

- > Poste mobile
- > Permet de vidanger, créer le vide, contrôler l'étanchéité, remplir par dépression, purger le circuit de refroidissement et récupérer, sans aucune intervention, le liquide pollué.
- > Il permet également de tester les soupapes des bouchons des vases d'expansion.
- > Bac comprenant le liquide neuf : 20 L
- > Bac de récupération intermédiaire : 12 L
- > Bac inférieur de 50 L et jauge de mesure du liquide usagé extrait pour le respect de l'environnement
- > Entonnoir de récupération de 15 L permettant un transvasement par gravité si besoin.
- > Branchement en direct sur le vase d'expansion.
- > Livré avec un bouchon universel et un cône en caoutchouc permettant de se fixer sur l'ensemble du parc automobile.
- > Alimentation à partir d'une source d'air comprimé : Mini 6.5 bars
- > Homologué CE directive machine
- > Poids à vide : 57 Kg

## Vidangeur de circuit de refroidissement

XDC-50 | 1656233380

GARANTIE 60



## Coffret de testeur de pression de liquide refroidissement universel

913-12K | 1674053680

GARANTIE 

Application : permet de détecter de manière simple et rapide les fuites dans le système de refroidissement sur une large gamme de moteurs.

Contenu :

Pompe à pression avec manomètre (de 0 à 2.5 BAR / 0-350 PSI) avec raccord rapide.

Thermomètre (0° - 200°C).

16 adaptateurs ABS de différentes couleurs.

1 clé ABS pour serrage d'adaptateur.

3 adaptateurs métalliques.

2 adaptateurs universels.

Large couverture universelle.

Tous les composants possèdent des raccords rapides pour plus de sécurité et un gain de temps. Livré dans un coffret avec insert mousse pour un meilleur contrôle des outils.



## Contrôleur d'étanchéité pour circuits et bouchons de refroidissement

913-11K | 9867N9

GARANTIE 

Permet de détecter les fuites sur le circuit. Pompe de mise sous pression du circuit avec raccord universel.

Manomètre d'indication de perte de pression. Une perte de pression peut provenir d'un bouchon de radiateur ou de vase d'expansion qui ne fonctionne pas. Chaque bouchon dispose d'une soupape qu'il est nécessaire de contrôler.



## Kit de bouchons pour XDC-50

PXDC-KIT | 1691520180

GARANTIE 

Kit de pièces détachées pour le X'Drainer.

Comprend :

4 adaptateurs radiateur vert, bleu, rouge et jaune.

1 adaptateur métallique.

1 adaptateur métallique large.

1 adaptateur métallique avec ressort court.

1 bouchon de vidange rouge



**INDISPENSAM**

## Détecteur électronique de fuites universel R134/1234YF/hydrogène

CLIM-UNIV1 | 1674028780

GARANTIE 

3 niveaux de sensibilité

Calibration automatique



Ce détecteur de fuites doté d'un capteur conçu pour détecter les concentrations d'azote hydrogéné et autres gaz les plus infimes. Compatible Azote Hydrogéné (N2-H2), R134-a, R1234YF, R404-A, R410-A, R407-C, R22, Freon. Lorsqu'une concentration est détectée une alerte sonore est émise puis l'afficheur indique l'importance de la fuite (de 1 à 7).

Caractéristiques : Sensibilité réglable sur 3 niveaux, calibration automatique, type de capteur : semi-conducteur, ventilateur intégré, alimentation : 4 piles alcalines AA, autonomie : 4-6h en continu en fonction de l'utilisation, indicateur batterie faible, temps de préchauffage 45s, longueur de la sonde : 40cm, livré en valise avec piles

Ce système de détection de fuites est le plus efficace car ils permettent de trouver des fuites très infimes, là où les autres procédures ont échouées.

**INDI  
SPEN  
SAM**

## Coffret climatisation 150 pièces

CL-150 | 1613089580

GARANTIE 



Pour tous les entretiens des systèmes de climatisation. Pour entretien de base avec embouts BP et HP, bouchons HP, joints toriques, obus gros débit, démonte obus, pour toutes les marques automobiles utilisant le R134.

Composition : coffrets joints et valves obus high flow et standard flow (bouchons HP et BP), Kit convertisseur R12 / R134A basses pressions 1/4", Kit convertisseur R12 / R134A hautes pressions 1/4". Démonte obus long pour valves.

## Coffret de détection de fuites azote/hydrogène (N2-H2) 50 bars

CLIM-UNIV2 | 1674028880

GARANTIE 

Compatible gaz R134A et R1234YF



Ce kit permet de «pressuriser» les installations de réfrigération et de climatisation afin de «simuler», à l'intérieur de ces installations, la pression à laquelle ce système devra ensuite fonctionner.

En pressurant l'installation avec de l'azote hydrogéné technique (à une pression appropriée et donc différente selon les réfrigérants tel qu'indiqué par les secteurs visibles sur le manomètre), l'installateur aura la certitude, au cas où il y aurait des fuites dues à des bridages mal faits, à des soudures «froides» ou à des défauts de fabrication, que ces imperfections seront signalées par une perte d'azote détectée par le manomètre prévu à cet effet. L'installation ainsi contrôlée ne rencontrera alors plus ce type de problème. Composition : Mallette, bloc mano détenteur avec vanne de sécurité allant jusqu'à 50bar, manomètre d'isolation + flexible 100cm, réducteur pour bouteille 1kg, bouteille azote hydrogéné (N2-H2) 1kg, tuyauterie de 150cm, raccord haute pression, raccord haute pression spécifique gaz R1234YF Compatible gaz R134A et R1234YF

## Thermomètre laser 500°C

FL-1 | 9856PY

GARANTIE 



Double visée laser. Précision de +/-3%. Emissivité réglable de 0,10 à 1,0. Mémoire automatique des données. Temps de réponse 150 ms. Capacité : -50°C à 500°C. Poids: 250g.



## Récupérateur aspirateur d'huile avec préchambre

99-RAH-2 | 9867JN

GARANTIE 

L'aspiration permet de réaliser une vidange en un temps minimum et sans dépôt de déchets.

Cuve de 80 litres montée sur roues avec système d'aspiration par le vide grâce à des sondes spéciales

Préchambre en plexiglas de 10 litres pour contrôle aspiration et bac de 12,5 litres pour récupération par gravité sous le pont élévateur. Vidange pneumatique du réservoir. 4 roues dont 2 fixes. Hauteur totale de 1030 mm.

Largeur de 540 mm.  
Longueur de 630 mm.  
Livré avec 6 sondes et système de fixation rapide.



## Récupérateur d'huile 80 litres

99-RCH-1 | 1687545080

GARANTIE 

Cuve de 80 litres montée sur roues avec indicateur de niveau.

Bac de récupération de 12 litres, monté au centre. Transvasement par gravité.

Vidange pneumatique du réservoir, 4 roues dont 2 fixes. Manomètre d'indication de remplissage.



## Appareil de remplissage de boîte à vitesse automatique

99-DSG | 1611169180

GARANTIE 

Pompe de remplissage de boîte à vitesse automatique : Capacité : 7,5 L

Longueur de tuyau : 1,60 m.  
Diamètre de tuyau : 1/2".  
Viscosité jusqu'à SAE 140.  
Dimensions : Ø 240 mm, hauteur 530 mm.

Idéale pour boîte DSG.  
Livrée avec coffret de 15 raccords rapides.



## Coffret de 30 clés «cloche» pour filtres à huile

CPA-FIL | 985672

GARANTIE 3

Idéal pour Renault, PSA, VAG, Fiat, Opel, Mercedes, Lancia, Alfa Romeo, Honda, Mitsubishi. Guide d'affectation fourni.

Voir détail dimensionnel des cloches sur [www.sam.eu](http://www.sam.eu)

Ø de 65 à 108 mm.



## Coffret de douilles de vidange 3/8"

628-SET | 1606833080

GARANTIE 3

Permet d'avoir 17 empreintes 3/8" à portée de main. Détails : 6 pans : 8-9-10-12-13-14-17 mm Carré mâle : 8-9,5-10-10,5-11-12-13,1 mm, Carré femelle : 10 mm XZN percé : M 16



INDI  
SPEN  
SAM

## Seringue de transvasement 1,5L

680-7 | 1636844580

GARANTIE 3



Idéale pour la dépose et le remplissage de l'huile et autres liquides difficile d'accès. Corps translucide permet l'inspection d'huiles et fluides.

Dispose d'un corps en plastique léger. Tube de poussée sur le couvercle. Capacité : 1,5 L. Poids : 0,75 Kg

## Entonnoir

675-EN | 1608806080

GARANTIE 3



Entonnoir spécial en matière plastique, résistant aux carburants, acides, solvants, liquides antigel et à la corrosion des huiles... La partie inférieure de l'entonnoir est longue et flexible afin de vous permettre de verser le liquide dans les endroits les plus difficiles. L'extrémité a été conçue pour obtenir, en le coupant, la possibilité de 3 diamètres différents.

INDI  
SPEN  
SAM

RETROUVEZ L'ENSEMBLE  
DE NOS GAMMES DE PRODUITS,  
NOS VIDÉOS ET NOS CATALOGUES  
INTERACTIFS SUR

[SAM.EU](http://SAM.EU)



## BAC DE RÉCUPÉRATION D'HUILE

**5 litres**

**RQN8070** | 1696300680



GARANTIE



**INDI SPEN SAM**

Modèle en plastique pour la collection d'huile et d'anti-gel.

**8 litres**

**RQN8080** | 1628745680



GARANTIE

Modèle en plastique pour la collection d'huile et d'anti-gel.



**17 litres**

**RQN8060** | 1696300580



GARANTIE



Hauteur : 170 mm  
Ø : 455 mm

Modèle en plastique avec grille métallique.

**30 litres**

**RQN8090** | 1628745780



GARANTIE

Modèle en plastique pour la collection d'huile et d'anti-gel avec 4 roues.

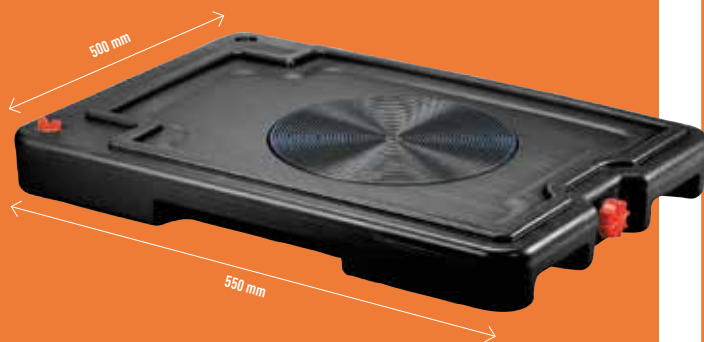

**INDI SPEN SAM**

**7,6 litres**

**RQN8050** | 1696300480



GARANTIE



Hauteur : 125 mm  
Ø : 385 mm

Modèle en plastique avec grille métallique.

**INDI SPEN SAM**

**200 litres**

**RQN7780** | 1696300380



GARANTIE

Bac en plastique. Grand format.



DISPONIBLE EN AVRIL 2024

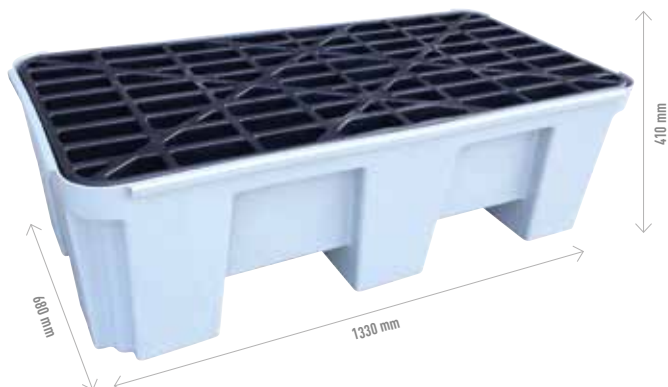

## Testeur universel de pression digital

Le diagnostic automobile demande des mesures de plus en plus précises, des prises de connections parfaites et très souvent la possibilité de sauvegarder les données ou de les imprimer. Les mesures de pressions se faisaient auparavant à l'aide de différents manomètres analogiques destinés à chaque application différente. Les plus connus étant les compressiomètres essence et Diesel, le testeur de pression d'huile, de pression d'essence et testeur de dépression.

Aujourd'hui, d'autres pressions deviennent importantes à mesurer également telles que les hautes pressions d'injection essence et diesel, les pressions de circuits de refroidissement ou encore les pressions d'AD Blue.

Ce testeur universel permet de remplacer tous les anciens testeurs analogiques par un seul testeur digital en garantissant une très grande précision de mesure et des adaptateurs identiques à ceux montés en origine par le biais d'une tablette.

### CONVIENT POUR :

- Prise de compressions essence et diesel
- Pression d'huile
- Pression turbo
- Pression de climatisation
- Pression d'AD Blue
- Pression du common rail
- Basse pression du carburant
  
- Tablette tactile résistante 7" Couleur TFT
- Batterie : LiPo 3,7V / 2000mA
- Port USB pour la recharge de la tablette avec indicateur led de charge
- Connexion du PC par port USB
- Bumper de protection
- Insert laiton avec filetage 1/4" à l'arrière pour fixer des ventouses..
- Toutes les vis sont montées sur un insert en laiton

### ACCESSOIRES :

- Capteur 300Bars
- Capteur -1 > 3Bars
- Adaptateur universel pour la prise de compression diesel
- Adaptateur universel pour la prise de compression essence
- Autres adaptateurs pour les diverses fonction

C-375-DC | 1674027780



GARANTIE 



## DÉCOUVREZ L'ENSEMBLE DES ACCESSOIRES

SUR LE CATALOGUE GÉNÉRAL OU  
SUR NOTRE SITE INTERNET

[SAM.EU](http://SAM.EU)

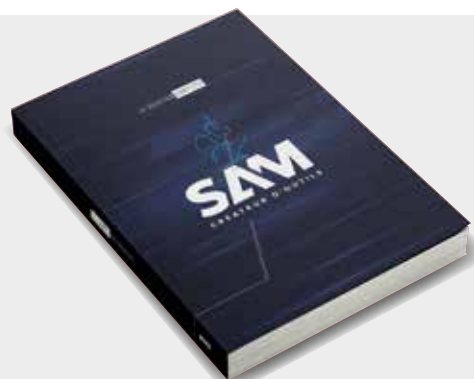

## Machine à détection de fuites de circuits par fumée

Le détecteur de fuites par fumée ultra compact et léger est facile à transporter pour intervenir dans tout l'atelier. L'appareil diffuse de la fumée épaisse et opaque hautement visible à l'aide d'une seule source d'alimentation par batterie 12V.

Idéal pour détecter les fuites et les micro-fuites des circuits fermés du véhicule. Il s'adapte à tous les diamètres des tuyaux grâce aux nombreux adaptateurs fournis dans le kit.

### COMPREND :

- Détecteur de fuites de fumée
- Noyau de la valve
- Tuyau de fumée
- Cordon d'alimentation
- Adaptateur gonflable universel
- Un joint conique grand, moyen et petit
- Un bouchon d'huile
- Une bouteille de 250 ml de fluide pour contrôle de fuites
- Crochet

### CARACTÉRISTIQUES :

- Tension nominale : DC12V
- Puissance nominale : 100W
- Rendement de la fumée : 20-30L/MIN
- Poids : 3,7 kg
- Dimensions : 280x220x185 mm
- Pression de travail : 1,3 Bar de livraison (0-18PSI)



99-TT | 1696320880



GARANTIE 3 ans

## Liquide pour machine à détection de fuites par fumée

Fluide pour alimenter la machine à détection de fuites par fumée.

### CARACTÉRISTIQUES :

- Contenance : 236 ml
- Dimensions : 210x100x50mm
- Poids : 0,250 kg

99-TT-VPF | 1696320980



GARANTIE 3 ans

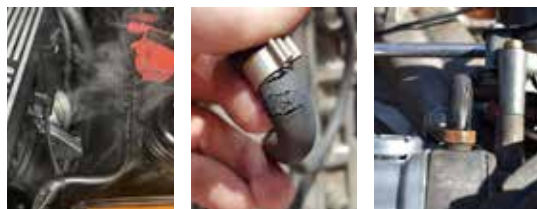

## Réfractomètre digital

Le réfractomètre numérique automobile est conçu pour mesurer avec précision la force du liquide de batterie, du liquide de lavage, de l'antigel et de l'AdBlue® en mesurant l'indice de réfraction de la lumière traversant le mélange et en l'affichant numériquement sur l'écran LCD TFT.

Il convient aux mélanges d'antigels synthétiques, y compris l'OAT (Organic Acid Technology) de longue durée, le G13 et la teneur en eau/urée de l'AdBlue®.

913-22C | 1692562680



GARANTIE 3 ans



## Servante calage distribution universelle 9 tiroirs

3463-91C | 1650181780

GARANTIE 6

Servante 9 tiroirs outillage calage distribution. Servante conçue pour les ateliers de réparations multimarques. L'atelier mobile idéal pour réaliser rapidement le remplacement des courroies de distribution. Également disponible : 3463-91S : Servante calage distribution RENAULT / PSA / VAG. 3463-91N : Servante calage distribution RENAULT / PSA / VAG / FORD / OPEL / FIAT-ALFA.

### 9 TIROIRS COMPLETS EN MODULES MOUSSE :

- Tiroir 1 : Outillage approche
- Tiroir 2 : Outillage spécifique RENAULT
- Tiroir 3 : Outillage spécifique PSA
- Tiroir 4 : Outillage spécifique VAG
- Tiroir 5 : Outillage spécifique FORD
- Tiroir 6 : Outillage spécifique OPEL/PSA
- Tiroir 7 : Outillage spécifique FIAT/ALFA
- Tiroir 8 : Outillage universel
- Tiroir 9 : Accessoires complémentaires  
+ Tensiomètre électronique de courroie  
+ Barre support moteur

### GAIN DE TEMPS :

Inclus dans la servante un guide d'utilisation pratique pour une recherche aisée des pages.

### PRATIQUE :

Toutes les pièces sont disponibles au détail pour une application unique ou un remplacement de pièces.

### UNIVERSELLE :

Utilisable sur 90 % du parc automobile français. Servante multimarque permettant de travailler sur les derniers modèles de véhicules.



### ASTUCIEUSE :

Outils complémentaires disponibles pour les travaux à réaliser en amont du changement de la courroie.



ÉGALEMENT DISPONIBLE EN VERSION : RENAULT / PSA / VAG

3463-91S | 1650181980

GARANTIE 6

3463-91N | 1650181880

GARANTIE 6

3463-T1A | 1638164780



3463-T2A | 1638164880



3463-T3A | 1650182080



3463-T4A | 1638164980



3463-T5A | 1638165080



3463-T6A | 1650182180



3463-T7A | 1638165180



3463-T8A | 1638165280



3463-T9A | 1638165380



### Barre support moteur

HM-20 | 9856TV



GARANTIE 6



### Tensiomètre électronique de courroie de distribution

99-TCE | 9867JS



GARANTIE 6



## TOUT EST LÀ ! SERVANTE MÉCANIQUE 239 OUTILS

### 3 BONNES RAISONS DE COMMANDER

- 1 30% DE PLACE EN PLUS
- 2 239 OUTILS DE QUALITÉ SAM
- 3 4 TIROIRS D'OUTILS  
ET 2 TIROIRS DISPONIBLES



1687538180  
MOUSSE N°1 : CP-138PM



MOUSSE N°2 : CP-48PM | 1687537980



MOUSSE N°3 : CP-37PM | 1687537780



CPP-239PM | 1684717480

GARANTIE 3

MOUSSE N°4 : CP-16PM | 1687537680



## DÉTAILS DE LA NOMENCLATURE

### MOUSSE N°1

#### Composition serrage

CP-138PM | 1687538180



- X15** Doublet 1/4" 6 pans 3,5 - 4 - 4,5 - 5 - 5,5 - 6 - 7 - 8 - 9 - 10 - 11 - 12 - 13 - 14 - 15 mm
- X2** Rallonge 1/4" 50 - 100 mm
- X1** Poignée coulissante 1/4"
- X1** Cardan 1/4"
- X1** Cliquet 1/4"
- X1** Rallonge flexible 1/4" 150 mm
- X1** Doublet 1/4" porte-embout 1/4"
- X5** Doublet Torx 4 - 5 - 6 - 7 - 8
- X17** Doublet courte 3/8" 6 pans 6 - 7 - 8 - 9 - 10 - 11 - 12 - 13 - 14 - 15 - 16 - 17 - 18 - 19 - 20 - 21 - 22 mm
- X2** Rallonge 3/8" 128 - 200 mm
- X1** Poignée coulissante 3/8" 200 mm
- X1** Cardan 3/8"
- X1** Cliquet 3/8"
- X5** Doublet Torx 3/8" T10 - T11 - T12 - T14 - T16
- X3** Doublet Torx 1/2" T18 - T20 - T24
- X5** Doublet longue 1/2" 12 pans 14 - 15 - 17 - 19 - 22 mm
- X2** Doublet longue 3/8" 6 pans 16 - 21 mm
- X1** Rallonge 1/4" emmanchée 162 mm
- X1** Rack 8 douilles Torx 1/4"
- X1** Rack 6 douilles tournevis 6 pans 1/4"
- X6** Doublet tournevis monobloc 1/4" 3 - 4 - 5 - 6 - 7 - 8 mm
- X1** Jeu de 10 embouts vissage pour matériaux durs Phillips - hexagonal
- X1** Jeu de 10 embouts vissage pour matériaux durs Pozidriv - Torx
- X1** Jeu de 10 embouts vissage pour matériaux durs fente - Torx
- X18** Doublet 1/2" 6 pans 10 - 11 - 12 - 13 - 14 - 15 - 16 - 17 - 18 - 19 - 20 - 21 - 22 - 23 - 24 - 27 - 30 - 32 mm
- X1** Cliquet 1/2" 60 dents
- X1** Cardan 1/2"
- X1** Rallonge 1/2" 250 mm
- X1** Poignée de serrage 1/2" coulissante 280 mm

### MOUSSE N°2

#### Composition pinces - marteaux

CP-48PM | 1687537980



- X1** Burin extra plat
- X1** Marteau rivoir hickory 32 mm
- X1** Massette manche frêne verni 32 mm
- X5** Chasse-goupilles long 2,4 - 3,4 - 4,9 - 6,9 - 8,9 mm
- X1** Râtelier 9 clés mâles longues
- X1** Râtelier 9 clés mâles longues 1,5 à 10 mm
- X1** Râtelier 9 clés mâles longues 6 pans 1,5 à 10 mm
- X1** Râtelier 9 clés mâles courtes resistorx 8 à 40
- X1** Pince coupante diagonale bi-matière 165 mm
- X1** Pince universelle bi-matière 165 mm
- X1** Cisaille universelle
- X1** Pince multiprise PVC à branches superposées

### MOUSSE N°3

#### Composition vissage

CP-37PM | 1687537780



- X14** Clé mixte 6 - 7 - 8 - 9 - 10 - 11 - 12 - 13 - 14 - 15 - 16 - 17 - 18 - 19 mm
- X2** Tournevis fente électricien 4x40 - 5,5x40 mm
- X3** Tournevis fente électricien 3x50 - 4x100 - 5,5x125 mm
- X2** Tournevis fente mécanicien 6,5x150 - 8x150 mm
- X4** Tournevis Phillips n°1 3x40 - n°2 2x40 - n°1 5x100 - n°2 6x125 mm
- X2** Tournevis Pozidriv n°1 5x100 - n°2 6x125 mm
- X10** Tournevis Torx n°6 - n°7 - n°8 50 mm - n°9 - n°10 75 mm - n°20 - n°25 - n°27 100 mm - n°30 - n°40 125 mm

### MOUSSE N°4

#### Composition montage et démontage de roue

CP-16PM | 1687537680



- X1** Clé à chocs 1/2" série IAR
- X1** Clé dynamométrique 1/2" 350 Nm
- X5** Doublet à chocs longues anti-rayure 6 pans 1/2" 15 - 17 - 19 - 21 - 22 mm
- X8** Doublet à chocs longues 6 pans 1/2" 12 - 13 - 14 - 15 - 17 - 19 - 21 - 22 mm
- X1** Mini baladeuse strip led

# SERVANTE XXL

AVEC 5 MODULES MOUSSE PRESTATIONS DE SERVICES  
AUTOMOBILE 150 OUTILS



## 3 BONNES RAISONS DE COMMANDER CETTE SERVANTE

- 1** CONFORT : VISIBILITÉ ET ACCESSIBILITÉ SIMPLIFIÉES DE VOS OUTILS SPÉCIFIQUES AUTOMOBILE.
- 2** PRODUCTIVITÉ : COMPOSITION UNIVERSELLE DE 150 OUTILS SPÉCIFIQUES AUTOMOBILE. FONCTIONNE SUR 90% DU PARC AUTOMOBILE.
- 3** SÉCURITÉ : SYSTÈME ANTI-BASCULEMENT ET VERROUILLAGE DES TIROIRS SPÉCIFIQUES PAR CLÉ.

CPP-PS | 1692562580

GARANTIE 3

1687538780 | CPP-MAIMM



1687538480 | CPP-EMBMM



1687538880 | CPP-VIDMM



1687538680 | CPP-GEOMM



1687538580 | CPP-FREMM



## Extracteur d'injecteurs universel

DDE-52 | 1674030880

GARANTIE 3

Kit unique et universel qui permet de démonter tous types d'injecteurs moyennement grippés ou calaminés sans démonter la partie électrique et ce pour les véhicules les plus modernes. Pour les injecteurs de types Common rail ou Piezo pour les marques Denso, Siemens Bosch et Delphi de 1999 à 2017. Comprend aussi deux raccords (M12 et M14) dans le cas où le raccord d'origine n'est pas démontable.

Deux façon d'extraire l'injecteur :  
o en rotation (poignée)  
o en rotation et extraction axiale (masse à inertie) dans le cas les plus difficiles.



Masse à sertie



Poignée



INDI  
SPEN  
SAM

## Coffret de 36 brosses pour nettoyage

DDE-BRSET | 1613064580

GARANTIE 3

Coffret de 36 brosses pour nettoyage :  
12 brosses Nylon Ø 8-9-10-11-12-13-14-15-16-17-18-19 mm.  
12 brosses Acier Ø 8-9-10-11-12-13-14-15-16-17-18-19 mm.  
12 brosses Laiton Ø 8-9-10-11-12-13-14-15-16-17-18-19 mm.



## Set de forage des bougies de préchauffage M8-M10

DD-E5 | 1606690580

GARANTIE 3



## Extracteur de bougie de préchauffage cassée M8-M9-M10x100 - M10x125

BCP-20 | 1674027580

GARANTIE 3



INDI  
SPEN  
SAM

## Coffret clé à chocs 1/4" série S1 pour démontages des bougies

1126-90P | 1628725580

GARANTIE 3

Clé à chocs dédiée pour la maintenance générale et le desserrage des bougies de préchauffage. 4 réglages de couple (10-20-30 et 40 Nm). Poignée ergonomique gaine S1 avec grip de retenue. Bouton poussoir d'inversion pour fonctionnement d'une seule main. Frappe à double marteaux.

Coffret composé de la clé à chocs 1126, de 5 douilles à chocs 1/4" Ø 8-9-10-11 et 12 mm + rallonge 50 mm et cardan.





## Purgeur de frein 4 bars à pompe électrique 220V

3154 | 1616737780



GARANTIE

Facile d'utilisation. Sans assistance.  
Changement rapide du liquide de freinage.  
Approprié pour tous les systèmes ABS  
(y compris les systèmes EDS, ESP et SBC)  
et les embrayages hydrauliques.  
Flux pulsant. Testé et certifié pour le  
fonctionnement en toute sécurité.  
Valable aussi pour les purges  
de boîtes d'embrayage.

Tuyau de remplissage 3,5 m

Réservoir 10 litres



**INDISPENSAM**

Bac de rangement

## Adaptateur universel avec 5 tailles de cônes en caoutchouc

5 cônes d'étanchéité interchangeables de diamètre 20 mm à diamètre 60 mm.  
Fonctionne avec un raccord de maître-cylindre à baïonnette ou fileté.  
Conception très compacte avec raccord rapide à 75.  
Ajustement en hauteur et en largeur pour une utilisation universelle.

3154-95 | 1696323380



GARANTIE



## Bouchons purgeur de liquide de frein Tesla modèles 3/Y/S/X

Bouchons spécialement conçus pour la purge du liquide de frein sur les véhicules Tesla. Compatibles avec la plupart des purgeurs de freins ou des bouchons de maître-cylindre ou des pompes à réservoir.

Le coffret comprend 2 bouchons :  
- adaptateur Tesla modèles 3 et Y,  
- adaptateur Tesla modèles S et X.

Les adaptateurs supportent une pression de travail élevée jusqu'à 30 psi - 2 bar.

3254-BT | 1696323580



GARANTIE

DISPONIBLE EN  
SEPTEMBRE 2024



**NEW**

## Bouchons et raccords pour purgeur de frein en coffret de 11 pièces

3154-90 | 1616737880



GARANTIE

Convient pour utiliser avec la plupart des purgeurs de freins par pression.  
Comprend des adaptateurs pour maître-cylindre et bouchons spécifiques constructeur.  
Comprend une seringue pour vider ou faire l'appoint du maître-cylindre.  
1 bouchon diam int/ext 34.5/53.5mm.  
1 bouchon diam int/ext 74/93mm.  
1 bouchon diam int/ext 50.7/57mm.  
1 bouchon de prise rapide et raccord à 90° pour Toyota, Lexus.  
Châchette de maintien et seringue de vidange maître-cylindre avec joint caoutchoucs.



## Coffret de 6 clés de purge de frein et embrayage

3165 | 1674054980



GARANTIE

Spécialement conçues pour la purge des étriers de freins, la clé est dotée d'un coupleur avec joint de retenue, assurant une prise optimale de la vis de purge (même abîmée) sans aucune fuite.  
Clapet anti-retour pour purger à 1 seul opérateur.

Caractéristiques :  
- clés 7, 8, 9, 10, 11 et 12mm  
- tuyau L.105cm



## Testeur de liquide de frein type crayon

FET-7B | 1674032180

GARANTIE 

Alimentation par la batterie du véhicule. Contrôle avec précision la température d'ébullition du liquide de frein en °C et °F.



**INDI  
SPEN  
SAM**

## Testeur de liquide de frein type crayon

FET-5J | 1616738880

GARANTIE 



Testeur électronique de liquide de frein. Vérifie la quantité d'eau contenue dans le liquide de frein testé. Utilisable avec les liquides de frein DOT 4. 5 leds indiquent la quantité approximative d'eau contenue dans le liquide testé : 0%, 1%, 2%, 3%, 4%. Conçu en fibre de verre renforcé évitant ainsi une usure prématurée ou un endommagement de l'appareil par contact du liquide de frein. Contient une pile de 1.5V type AAA. Dimensions : 8.7cm x 2.8cm x 1.18cm (L x l x h)

## Coffret repousse piston de frein pneumatique avec jeu de coupelles

3112-90 | 1650181680

GARANTIE 

Coffret repousse piston de frein pneumatique avec jeu de coupelles. Outil pression puissant et rapide à l'aide de l'air comprimé. Raccord d'air 1/4". Carré d'entraînement 3/8".



## Coffret tournevis à frapper

270A-J24 | 1674051480

GARANTIE 

Sélection de 24 outils livrés en coffret métallique. Pour desserrer les vis, écrous ou boulons grippés ou collés. Muni d'un inverseur permettant l'utilisation en serrage/desserrage.

Longueur du tournevis : 163 mm. Le coffret comprend : Le tournevis, Une douille porte-embouts, 22 embouts à frapper. Dimension du coffret : 195 x 59 x 45 mm



## Brosse métallique

2880 | 1610239580

GARANTIE 

Idéale pour les étriers de frein.



## Disque de nettoyage flasque de moyeu 90 - 150 mm

76NS-NF | 1674049480

GARANTIE 

Spécialement conçu pour se monter sur une perceuse/visseuse ou une clé à chocs, l'outil permet un nettoyage rapide et facile des flasques de moyeux corrodés, des portées de jantes sales et collées, etc. Idéal lors des changements de disques ou de pneus, le couple de serrage n'est plus biaisé par la présence de rouille ou saletés. Caractéristiques : disque Øint. 90mm Øext. 150mm, entraînement 1/2"



## Contrôleur d'usure des plaquettes de frein

Outil astucieux qui permet de gagner du temps pour mesurer la garniture des plaquettes de frein du véhicule sans démonter la roue. S'applique aux plaquettes de frein internes et externes. Se place facilement à l'arrière de la plaque d'appui de la plaquette de frein et permet de mesurer la distance entre le dessous de la plaque d'appui et le disque de frein. Échelle calibrée pour une plaque d'appui normale de 6 mm d'épaisseur.

FD-J1 | 1696297780

GARANTIE 



Indicateur de mesure



**NEW**



DISPONIBLE EN  
SEPTEMBRE 2024

## COMPRESSEUR DE RESSORT 4.5 T

# LA SOLUTION INCONTOURNABLE POUR ENTREtenir LES AMORTISSEURS

### 3 BONNES RAISONS D'INVESTIR DANS CETTE MACHINE

1 OPÉRATION 100% SÉCURISÉE

2 COUVRE 95% DU PARC AUTOMOBILE

3 SYSTÈME UNIVERSEL SANS COUPELLES



#### PUISSANT :

Alimentation à partir d'une source d'air comprimé permettant une compression optimale. Capacité 4,5 T.



#### SÉCURITÉ :

Aucun risque de blessure. Pas d'accès à l'intérieur de la cage lors du fonctionnement. Protection du poste de travail et de l'opérateur.



#### INNOVATION :

Cage et système de protection uniques sur le marché.



#### PRODUCTIVITÉ :

Aucun réglage requis. Travail possible même sur les ressorts à spires inversées.



#### CONFORT :

Simple d'utilisation : indicateur de mise sous pression de la machine visibilité optimale sur l'opération.



#### UNIVERSEL :

Couvre 95 % du parc auto roulant même les véhicules électriques et hybrides.



#### ERGONOMIE :

Prévention des troubles musculosquelettiques. Travail à hauteur d'homme. Ouverture complète de la porte permettant un accès total à l'amortisseur.



#### ROBUSTESSE :

Conception et fabrication française. Conçu pour un usage intensif en atelier.

XCP-45 | 1696302780

GARANTIE 2 ANS

# NOUVEAU

# X'Comp® Compresseur de ressort nouvelle génération SAM



**FOSAM®**  
**XCOMP**

## CARACTÉRISTIQUES

- > **Puissance de compression** : jusqu'à 4,5 tonnes.
- > Alimentation à partir d'une source d'air comprimé : optimal à 6,5 bar.
- > **Course du vérin** : 300 mm.
- > **Indicateur de mise sous pression** : voyant mobile vert/rouge.
- > **Boutons poussoirs de manoeuvre** : compression/décompression.
- > **Capteur de fin de course** : aucune ouverture possible en cycle de travail.
- > Porte 5 points et châssis renforcé en acier 6 mm.
- > **Zone de travail** : 880x500 mm.
- > Ouverture de la porte à 180°.
- > Emplacement pour accessoires module mousse 1/3.
- > **Livré avec un kit de centrage de l'amortisseur.**
- > Fixation au sol et au mur possible.
- > Possibilité de condamner la machine avec un cadenas non fourni (CAD-45).
- > **Homologué 2006/42 CE directive machine.**
- > **Poids** : 72 Kg.
- > **Garantie 3 ans.**



## Compresseur de ressort 4.5 T

**XCP-45** | 1696302780

GARANTIE 3 ans

Téléchargez la notice d'utilisation

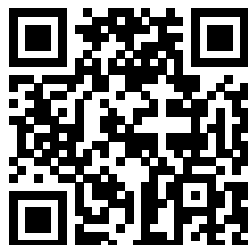

## GAMME S1 - SYSTÈME D'INVERSION TRAVERSANT

**EFFICACITÉ**  
Roulements de haute qualité pour une plus grande longévité.

**CONFORT**  
Le point "Y", permet un équilibrage de la machine entre le corps, la poignée et le nez.



**PUISSANCE**  
Frappe double marteau.

**ERGONOMIE**  
La poignée S1 permet une excellente tenue quelle que soit la taille de la main.

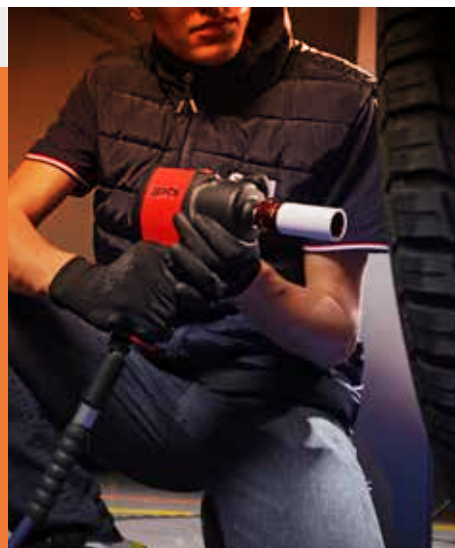

### Clé à chocs 1/2" ultra compacte 620 Nm

Clé à chocs légère et ergonomique. Elle permet d'intervenir dans des espaces difficiles d'accès.



**1148M** | 1613070480

GARANTIE

COUPLE MAXI DÉVISSAGE (NM)	620	CONSOMMATION (L/MN)	150
COUPLE UTILISABLE (NM)	500	RACCORD ALIMENTATION	1/4"
VITESSE DE ROTATION (TR/MN)	9 000	L X H X L (MM)	122x198x64
PRESSION ALIMENTATION (BAR)	6,5	POIDS (KG)	1,300
NIVEAU SONORE DB(A)	89	VIBRATIONS M/S2	6,4

### Clé à chocs 1/2" 1350 Nm

Son bouton poussoir d'inversion est facile à manipuler et son régulateur de couple permet le contrôle du serrage.



**1148** | 1613070580

GARANTIE

COUPLE MAXI DÉVISSAGE (NM)	1 350	CONSOMMATION (L/MN)	170
COUPLE UTILISABLE (NM)	1 100	RACCORD ALIMENTATION	1/4"
VITESSE DE ROTATION (TR/MN)	6 500	L X H X L (MM)	165x205x67
PRESSION ALIMENTATION (BAR)	6,5	POIDS (KG)	2,000
NIVEAU SONORE DB(A)	85	VIBRATIONS M/S2	6,7

### Mini clé à chocs 1/2" série Alu

Clé à chocs 1/2" avec carter en aluminium. Elle permet d'intervenir dans des espaces difficiles d'accès.



**1158M** | 1628724480

GARANTIE

COUPLE MAXI DÉVISSAGE (NM)	680	CONSOMMATION (L/MN)	260
COUPLE UTILISABLE (NM)	510	RACCORD ALIMENTATION	1/4"
VITESSE DE ROTATION (TR/MN)	10 000	L X H X L (MM)	120
PRESSION ALIMENTATION (BAR)	6,2	POIDS (KG)	1,500
NIVEAU SONORE DB(A)	87	VIBRATIONS M/S2	8,5

### Clé à chocs 3/4" 1490 Nm

Clé possédant un rapport poids/puissance/consommation exceptionnel. Très ergonomique pour une utilisation répétitive en mécanique semi-lourde.



**1163** | 1613070880

GARANTIE

COUPLE MAXI DÉVISSAGE (NM)	1 492	CONSOMMATION (L/MN)	200
COUPLE UTILISABLE (NM)	1 300	RACCORD ALIMENTATION	1/4"
VITESSE DE ROTATION (TR/MN)	5 000	L X H X L (MM)	191x217x78
PRESSION ALIMENTATION (BAR)	6,5	POIDS (KG)	2,600
NIVEAU SONORE DB(A)	89	VIBRATIONS M/S2	8,5

### Clé à chocs 1" série S1

Clé à chocs dédiée pour de multiples applications en maintenance générale et de mécanique semi-lourde.



**1178P** | 1628725280

GARANTIE

COUPLE MAXI DÉVISSAGE (NM)	1 500	CONSOMMATION (L/MN)	250
COUPLE UTILISABLE (NM)	1 300	RACCORD ALIMENTATION	1/4"
VITESSE DE ROTATION (TR/MN)	5 000	L X H X L (MM)	191x217x78
PRESSION ALIMENTATION (BAR)	6,5	POIDS (KG)	2,600
NIVEAU SONORE DB(A)	89	VIBRATIONS M/S2	8,8

## Clé à chocs 1/2" série IAR

Son nouveau moteur constitué de nouveaux alliages avec un système de frappe optimisé (permet un effet anti-réaction et améliore la durée de vie) présente un couple vitesse/puissance particulièrement compétitif (8000 tr/mn - 1350 Nm).

**1151P** | 1628724380

GARANTIE 6AN



COUPLE MAXI DÉVISSAGE (NM)	1 350	CONSUMMATION (L/MN)	260
COUPLE UTILISABLE (NM)	1 200	RACCORD ALIMENTATION	1/4"
VITESSE DE ROTATION (TR/MN)	8 000	L X H X L (MM)	185x190x60
PRESSION ALIMENTATION (BAR)	6,2	POIDS (KG)	1,900
NIVEAU SONORE DB(A)	88	VIBRATIONS M/S2	7,7

## Clé à chocs 3/4" série IAR

Son design spécifique a été dessiné pour une excellente répartition des masses permettant un maintien optimal de la clé.

**1167P** | 1628724880

GARANTIE 6AN



COUPLE MAXI DÉVISSAGE (NM)	2 035	CONSUMMATION (L/MN)	475
COUPLE UTILISABLE (NM)	1 800	RACCORD ALIMENTATION	1/4"
VITESSE DE ROTATION (TR/MN)	5 000	L X H X L (MM)	220x215x90
PRESSION ALIMENTATION (BAR)	6,2	POIDS (KG)	3,400
NIVEAU SONORE DB(A)	89	VIBRATIONS M/S2	9,5

## Clé à chocs 1" légère série Alu

Clé 1" pour usage intensif adaptée pour les interventions sur les roues de poids lourds, autobus et aussi équipements lourds.

**1181S** | 1620314880

GARANTIE 6AN



COUPLE MAXI DÉVISSAGE (NM)	2 400	CONSUMMATION (L/MN)	380
COUPLE UTILISABLE (NM)	2 030	RACCORD ALIMENTATION	1/2"
VITESSE DE ROTATION (TR/MN)	6 000	LONGUEUR	324
PRESSION ALIMENTATION (BAR)	6,2	POIDS (KG)	6,500
NIVEAU SONORE DB(A)	90	VIBRATIONS M/S2	12,6

## Clé à chocs 1" broche longue série Alu

Clé 1" pour usage intensif adaptée pour les interventions sur les roues de poids lourds, autobus et aussi équipements lourds. Carter en aluminium.

**1181S-200** | 1614366780

GARANTIE 6AN



COUPLE MAXI DÉVISSAGE (NM)	2 400	CONSUMMATION (L/MN)	380
COUPLE UTILISABLE (NM)	2 030	RACCORD ALIMENTATION	1/2"
VITESSE DE ROTATION (TR/MN)	6 000	LONGUEUR	518
PRESSION ALIMENTATION (BAR)	6,2	POIDS (KG)	7,800
NIVEAU SONORE DB(A)	90	VIBRATIONS M/S2	12,6

## Mini clé à cliquet gainée 1/4" - 3/8"

Clé à cliquet à encombrement minimum pour les accès délicats. Universelle grâce à son carré d'entraînement 1/4" - 3/8" et sa tête porte-embouts de vissage. Echappement arrière. Gainage ergonomique. Tête protégée.

**1020** | 1636851680

GARANTIE 6AN



CARRÉ ENTRAÎNEMENT	1/4" 3/8"	CONSUMMATION (L/MN)	113
COUPLE (NM)	41	RACCORD ALIMENTATION	1/4"
VITESSE DE ROTATION (TR/MN)	850	L X H X L (MM)	155x67x40
PRESSION ALIMENTATION (BAR)	6,3	POIDS (KG)	0,500
NIVEAU SONORE DB(A)	85	VIBRATIONS M/S2	2,6

## Cliquet à chocs composite 1/2"

Ses performances le destinent aux tâches difficiles et aux usages répétitifs. C'est l'outil indispensable pour faire face aux nouvelles contraintes techniques en matière de mécanique.

**1044P** | 1636852280

GARANTIE 6AN



CARRÉ ENTRAÎNEMENT	1/2"	CONSUMMATION (L/MN)	113
COUPLE (NM)	122	RACCORD ALIMENTATION	1/4"
VITESSE DE ROTATION (TR/MN)	600	L X H X L (MM)	280x68x46
PRESSION ALIMENTATION (BAR)	6,3	POIDS (KG)	1,300
NIVEAU SONORE DB(A)	86	VIBRATIONS M/S2	1,22

## IDÉALE POUR TRAVAILLER SUR TOUS LES ASSEMBLAGES GRIPPÉS, CORRODÉS ET / OU NÉCESSITANT UN DÉCOLLEMENT D'ÉCROU PUISSANT



**ASTUCIEUX** □  
Éclairage optimal du poste de travail via une LED puissante.

□ **PUISSANTE**  
Couple de décollement 1000 Nm.

□ Douilles à chocs disponibles sur le catalogue général.

□ **LONGÉVITÉ**  
BRUSHLESS : Moteur sans charbon pour un meilleur rendement et une durée de vie accrue. Ne nécessite pas d'entretien.

### Clé à chocs 1/2" brushless 18V

Carré d'entraînement : 1/2" (12,7 mm).  
Couple maxi : 1000 Nm.

Vitesse (tr/min) : 0 à 900 / 1200 / 1900.

Frappe (cps/min) : 1200 / 1600 / 2400.

Batterie : Lithium-ion 18V / 4Ah  
Ampérage mini : 4 Ah.

Indicateur niveau batterie.

Corps et batteries résistants aux solvants et hydrocarbures dans l'atelier.

Poids : 2,9 Kg. IP54.

Temps de charge : 1h30.



Livrée dans une mallette antichoc avec un chargeur avec 2 batteries Lithium-ion.  
Les batteries sont compatibles avec le reste de la gamme.

**P-210-K** | 1681817180

GARANTIE

**INDISPENSAM**



### Coffret de 8 douilles à chocs 1/2"

Coffret de 8 douilles 1/2"  
13 - 14 - 17 - 19 - 21 - 22 - 23 - 24 mm.



**x8**

**19140** | 1636879080

GARANTIE

### Jeu de douilles impact 1/2" sur rack de rangement

Douilles impact 1/2" courtes 6 pans en mm  
8 - 9 - 10 - 11 - 12 - 13 - 14 - 15 - 16 - 18 mm.



**x10**

**NS-J10R** | 9857GS

GARANTIE

### Coffret de 8 douilles à chocs 1/2" longues en mm

Coffret de 8 douilles 1/2" longues  
13 - 14 - 17 - 19 - 21 - 22 - 23 - 24mm.



**x8**

**19141** | 1636880080

GARANTIE

## Coffret de douilles à chocs 1/2" de 19 outils en mm

- x17 douilles : 9 - 10 - 11 - 12 - 13 - 14 - 16 - 17 - 18 - 19 - 21 - 22 - 23 - 24 - 27 - 30 - 32 mm.
- x1 rallonge 125 mm.
- x1 cardan.

**INDI  
SPEN  
SAM**

x19



72-NS19 | 9866VP

GARANTIE 6

## Coffret de douilles à chocs 3/4" de 18 outils en mm

- x16 douilles : 19 - 21 - 22 - 23 - 24 - 27 - 29 - 30 - 32 - 33 - 34 - 35 - 36 - 38 - 41 - 42 mm
- x1 rallonges impact 3/4"
- x1 cardan.

x18



72-NC18 | 9866VN

GARANTIE 6

## Coffret de 8 douilles 1" longues

- x8 douilles : 24 - 27 - 30 - 32 - 33 - 36 - 38 - 41 mm.

x8



19171 | 163688780

GARANTIE 6

## Coffret de douilles 1/2" à chocs longues pour écrous de roues VL

19141-95 | 1613068780

GARANTIE 6

Coffret de douilles 1/2" à chocs longues pour écrous de roues VL. Protégées, en jeu de 5 : 15-17-19-21-22 mm.

x5



**INDI  
SPEN  
SAM**

## Coffret extraction écrous antivols nouvelle génération

76NS-UNIV | 1628753280

GARANTIE 6

**INDI  
SPEN  
SAM**



Le kit est l'outil idéal pour enlever les écrous de roue antivols les plus difficiles en toute rapidité et sécurité. Composé de : 4 guides de centrage internes en nylon, 3 guides de centrage externes métalliques, 1 guide de centrage métallique pour des écrous qui tournent librement, 2 forets spéciaux ultra-résistants, 4 extracteurs, 1 support d'extracteur à impact, 1 outil d'enlèvement d'extracteur à impact.

## Douille à chocs longue 1/2" 21 mm pour jantes aluminium Hyundai et Kia

19141-HYU | 1636881880

GARANTIE 6

Douille de 21 mm. Carré d'entraînement : 1/2" Empreinte spécifique pour écrous de roues de Hyundai Carré d'entraînement intérieur selon DIN 3121 / ISO 1174 avec encoche pour verrouillage par bille. Version longue. Revêtement ABS pour ne pas endommager les jantes en Aluminium. Protection ABS échangeable. Brunie Chrome-Molybdène. Utilisations : Hyundai / Kia



## Douille à chocs 17 mm 1/2" spécifique écrous de roues Mercedes

19141-MER | 1636881980

GARANTIE 6

Cette douille de 17mm de forme convexe évite d'endommager les écrous de roues d'origine équipant la plupart des Mercedes Benz. Affectations : Classe C, GLK (W204), E (W207,211,212), SLK (W172), ML (W164,166), CL (W216), S (W221,222). Longueur : 45 mm. Chrome vanadium traité antichoc. A utiliser avec une clé à chocs.



## CLÉS DYNATECH®

**LA RÉPÉTABILITÉ  
À TOUTE ÉPREUVE  
POUR VOTRE SÉCURITÉ**

**PLUS DE PRODUCTIVITÉ**  
via une immobilisation réduite grâce à des cliquets plus résistants.

**UNE CLÉ  
TOUT ACIER**  
permettant de résister à tous les environnements de travail.

**ERREURS DE CALIBRATION LIMITÉES**  
via le réglage par vernier simple d'utilisation.

**REPÈRE POUR UN POSITIONNEMENT PARFAIT** du point d'appui assurant des serrages précis.

- > Chaque clé est numérotée et livrée avec un constat de vérification conformément à la norme NF EN ISO 6789-1.
- > Clé mécanique à déclenchement.
- > Type II - Classe A.

### ERGONOMIE

- > Poignée qui résiste aux hydrocarbures, solvants, liquide de frein et pétrole.
- > Prise en main efficace et confortable pour l'opérateur réduisant les risques de TMS.

### PRÉCISION

- > Précision garantie à +/- 3% jusqu'à 5000 cycles, soit 25% de plus que la norme ISO 6789-1 (sauf modèles avec capacité 1-5Nm : +/- 6%).
- > Nouveau ressort endurant à des essais de fatigue de 1 000 000 de cycles au couple maxi de chaque clé.

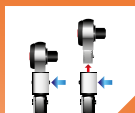

**ÉJECTION DES EMBOUTS PAR BOUTON-POUSOIR** assurant des changements rapides et faciles.



**LECTURE AISÉE** dans toutes les conditions, même en plein soleil grâce au marquage noir en creux et durable du vernier.

## Clés DYNATECH® avec embouts rectangulaires interchangeables

DYTC-...-1

GARANTIE 3ans

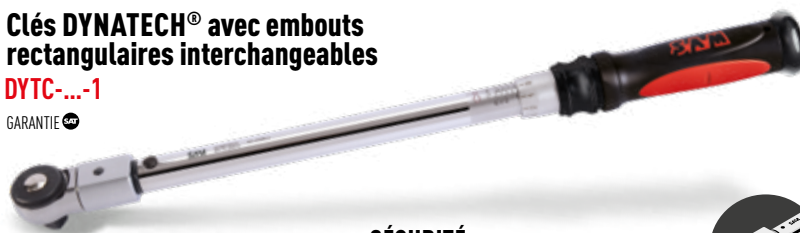

### SÉCURITÉ

Verrouillage de la douille avec bouton push sur le cliquet jusqu'à 200 Nm.



NF EN ISO 6789-1

Réf.	Réf. cliquet	Cliquet push	Capacité Nm	Résolution Nm	Cliquet	Attachement	L mm avec cliquet	PRIX
DYTC-50-1 1606710490	DTC-0-R-J	X	10-50	0,50	3/8"	9x12	380	
DYTC-200-1 1606711280	DTC-S	X	40-200	1	1/2"	14x18	520	
DYTC-350-1 1606711580	DTC-S-350		70-350	1	1/2"	14x18	660	

## Clés DYNATECH® avec cliquet fixe

DYTF-...-1

GARANTIE 3ans



### FORMULE ÉCONOMIQUE

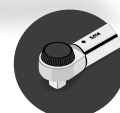

NF EN ISO 6789-1

Réf.	Capacité Nm	Résolution Nm	Cliquet	L mm	PRIX
DYTF-50-1 1606711980	10-50	0,50	3/8"	360	
DYTF-200-1 1606712180	40-200	1	1/2"	495	
DYTF-350-1 1606712280	70-350	1	1/2"	630	

## CLÉ DYNAMOMÉTRIQUE 1/2"

Poignée ergonomique, mono-couple pré-réglé, avec certificat d'étalonnage.

222-89+...

GARANTIE 3ans



### 120 NM

Réf.	Désignation	Poids (kg)	PRIX
222-89+120 1611169480	Clé compacte coudée couple pré-réglé 120 Nm carré 1/2"	1,580	
222-89+120C 1613070380	Clé compacte 222-89+120 avec cliquet carré 1/2"	1,900	
222-89+140 1613070280	Clé compacte coudée couple pré-réglé 140 Nm carré 1/2"	1,590	

## CLÉ DYNAMOMÉTRIQUE 1/2"

Avec certificat d'étalonnage. Tête à cliquet, levier gauche / droit.

222-84 | 1613088080

GARANTIE 3ans



### 70 - 350 NM



# LA SERVANTE COMPLÈTE POUR LES PRESTATIONS CARROSSERIE



**3 BONNES RAISONS**  
DE COMMANDER

**1** COMPOSITION SPÉCIALISÉE  
POUR LA CARROSSERIE

**2** 242 OUTILS  
DE QUALITÉ SAM

**3** 5 TIROIRS D'OUTILS  
ET 1 TIROIR DISPONIBLE

Servante **GRISE**  
6 tiroirs  
+ compo 242 outils

**CPP-242CAR** | 1692562780

GARANTIE 3

## AUTRES VERSIONS ET COLORIS DISPONIBLES

**CPP-242NCAR**  
| 1692562880



GARANTIE 3

**CPP-242B**  
| 1692563080



GARANTIE 3

**CPP-242H**  
| 1692562980



GARANTIE 3

**CPP-242REN**  
| 1692563180



GARANTIE 3









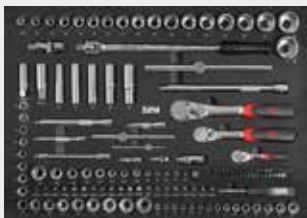





















## DÉTAILS DES COMPOSITIONS

### Module serrage

**CP-138PM** | 1687538180  
GARANTIE 3















-  **X15** Douille 1/4" 6 pans 3,5 - 4 - 4,5 - 5 - 5,5 - 6 - 7 - 8 - 9 - 10 - 11 - 12 - 13 - 14 - 15 mm
-  **X2** Rallonge 1/4" 50 - 100 mm
-  **X1** Poignée coulissante 1/4"
-  **X1** Cardan 1/4"
-  **X1** Cliquet 1/4"
-  **X1** Rallonge flexible 1/4" 150 mm
-  **X1** Douille 1/4" porte-embout 1/4"
-  **X5** Douille Torx 4 - 5 - 6 - 7 - 8
-  **X17** Douille courte 3/8" 6 pans 6 - 7 - 8 - 9 - 10 - 11 - 12 - 13 - 14 - 15 - 16 - 17 - 18 - 19 - 20 - 21 - 22 mm
-  **X2** Rallonge 3/8" 128 - 200 mm
-  **X1** Poignée coulissante 3/8" 200 mm
-  **X1** Cardan 3/8"
-  **X1** Cliquet 3/8"
-  **X5** Douille Torx 3/8" T10 - T11 - T12 - T14 - T16
-  **X3** Douille Torx 1/2" T18 - T20 - T24
-  **X5** Douille longue 1/2" 12 pans 14 - 15 - 17 - 19 - 22 mm
-  **X2** Douille longue 3/8" 6 pans 16 - 21 mm
-  **X1** Rallonge 1/4" emmanchée 162 mm
-  **X1** Rack 8 douilles Torx 1/4"
-  **X1** Rack 6 douilles tournevis 6 pans 1/4"
-  **X6** Douille tournevis monobloc 1/4" 3 - 4 - 5 - 6 - 7 - 8 mm
-  **X1** Jeu de 10 embouts vissage pour matériaux durs Phillips - hexagonal
-  **X1** Jeu de 10 embouts vissage pour matériaux durs Pozidriv - Torx
-  **X1** Jeu de 10 embouts vissage pour matériaux durs fente - Torx
-  **X18** Douille 1/2" 6 pans 10 - 11 - 12 - 13 - 14 - 15 - 16 - 17 - 18 - 19 - 20 - 21 - 22 - 23 - 24 - 27 - 30 - 32 mm
-  **X1** Cliquet 1/2" 60 dents
-  **X1** Cardan 1/2"
-  **X1** Rallonge 1/2" 250 mm
-  **X1** Poignée de serrage 1/2" coulissante 280 mm

### Module coupe pinces et marteaux

**CP-48PM** | 1687537980  
GARANTIE 3



-  **X1** Burin extra plat
-  **X1** Marteau rivoir hickory 32 mm
-  **X1** Massette manche frêne verni 32 mm
-  **X5** Chasse-goupilles long 2,4 - 3,4 - 4,9 - 6,9 - 8,9 mm
-  **X1** Râtelier 9 clés mâles courtes
-  **X1** Râtelier 9 clés mâles longues 6 pans à tête sphérique 1,5 à 10 mm
-  **X1** Râtelier 9 clés mâles longues 6 pans 1,5 à 10 mm
-  **X1** Râtelier 9 clés mâles courtes resistorx 8 à 40
-  **X1** Pince multiprise PVC à branches superposées
-  **X1** Pince coupante diagonale bi-matière 165 mm
-  **X1** Pince universelle bi-matière 165 mm
-  **X1** Cisaille universelle

### Module vissage

**CP-37PM** | 1687537780  
GARANTIE 3



-  **X14** Clé mixte 6 - 7 - 8 - 9 - 10 - 11 - 12 - 13 - 14 - 15 - 16 - 17 - 18 - 19 mm
-  **X2** Tournevis fente électricien 4x40 - 5,5x40 mm
-  **X3** Tournevis fente électricien 3x50 - 4x100 - 5,5x125 mm
-  **X2** Tournevis fente mécanicien 6,5x150 - 8x150 mm
-  **X4** Tournevis Phillips n°1 3x40 - n°2 2x40 - n°1 5x100 - n°2 6x125 mm
-  **X2** Tournevis Pozidriv n°1 5x100 - n°2 6x125 mm
-  **X10** Tournevis Torx n°6 - n°7 - n°8 50 mm - n°9 - n°10 75 mm - n°20 - n°25 - n°27 100 mm - n°30 - n°40 125 mm

### Module 9 outils carrosserie

**295-J9M** | 9867LQ  
GARANTIE 3



-  **X1** Pince-étau grande capacité 250 mm
-  **X1** Pince-étau pour soudure de précision
-  **X1** Cisaille à tôle chantournee coupe à droite
-  **X1** Cuillère étroite
-  **X1** Palette double étroite
-  **X1** Plaque fraiseuse mi-rude denture curviligne
-  **X1** Monture flexible pour plaques fraiseuses

### Module 10 outils carrosserie battes de formage

**295-J10M** | 9867LR  
GARANTIE 3



-  **X1** Marteau à garnir tête ronde
-  **X1** Marteau postillon 25-22 mm
-  **X1** Batte à retreindre
-  **X1** Batte à planer
-  **X1** Batte bombée en long
-  **X1** Tas américain
-  **X1** Tas virgule
-  **X1** Tas mince à rainures
-  **X1** Maillet bois

## Outil de dépose-repose rotule axiale avec cages 28-34, 34-39 et 39-45 mm

732-DA2 | 1691523480

GARANTIE 3

Tête interchangeable : un seul outil couvre les rotules de diamètre 28 à 45 mm. Outil compact et auto serrant pour un démontage rapide et facile des rotules axiales sur les VL et VUL. Permet d'intervenir sur les rotules de direction de différentes tailles grâce aux 3 cages interchangeables dotées d'un code couleur :

- Rouge - Ø 28-34 mm. Couple max : 80 Nm
- Bleu - Ø 34-39 mm. Couple max : 100 Nm
- Vert - Ø 39-45 mm. Couple max : 150 Nm



INDISPENSAM

## Kit de dépose de roulements sur véhicule ou sur presse

76-EXR | 986728

GARANTIE 3

Facile et rapide à utiliser. Au choix directement sur l'arbre ou à la presse grâce aux adaptateurs. Le kit de dépose de roulements permet de : Déposer le roulement de roue et le reposer. Reposer le moyeu. Kit comprenant : 9 adaptateurs pour roulements de 55.5 à 84 mm. 3 cages de 76, 86 et 91 mm. 1 vis d'extraction de 38 mm avec 1 axe de centrage, 1 écrou, 3 bagues et 1 flacon d'huile.



## Expandeur de soufflets de cardan pneumatique

PN-732A | 9857SK

GARANTIE 3

Plus besoin de démonter le cardan. Moins de perte de temps. L'expandeur va ouvrir le soufflet universel adaptable. L'opérateur sans effort le déposera au bon endroit. Capacité de 20 à 115 mm. Raccord 1/4". Convient aussi pour VL et 4X4. Poids : 2,200 Kg



## Kit repousse pédale - bloque volant

3610 | 1610246480

GARANTIE 3

Permet de bloquer les roues au couple, véhicule levé, réamorcer le circuit de freinage, intervenir sur la géométrie et bien d'autres opérations à une seule personne.

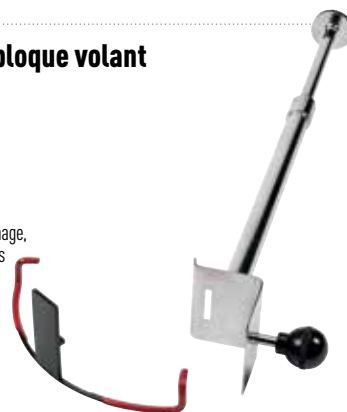

## Clés serre-tubes type « Stillson »

632-...

GARANTIE 3



Corps et mors monoblocs forgés. Système de double ressort assurant un accrochage efficace sur le tube.

Réf.	C mm	C "	L mm	L "	Poids g	Prix
632-10 9866EL	34	1	245	10	520	
632-18 9866EP	60	2	440	18	1900	

## Outil de compression de jambe de force pour vérin de fosse

Outil servant à compresser les jambes de force à partir d'un vérin de fosse 30 mm. Caractéristiques : Soutient la jambe de force sur le véhicule : 500Kg. Mors de serrage en POM (polyoxyméthylène) protégeant l'amortisseur. Réglage en profondeur et en inclinaison.

HF-5-CC | 1696297980

GARANTIE 3

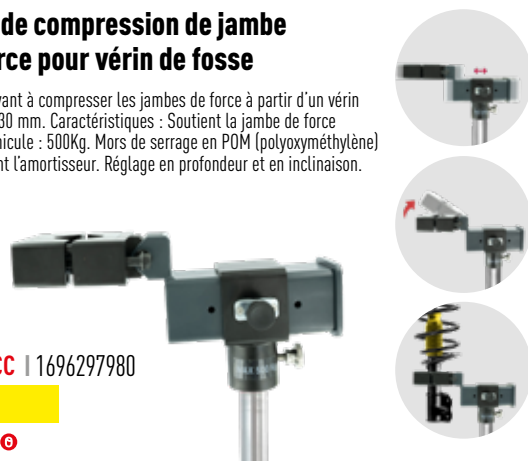

NEW

## Levier d'exercice sur train avant

3206 | 1612099380

GARANTIE 3



Levier composé de : 1 bras + 1 tampon pour un appui sous caisse, 1 bras articulé de traction, 1 vis de traction. Fonctionnement : En se positionnant sous la caisse du véhicule, ce levier permet la traction du bras de suspension et/ou du moyeu afin d'extraire la jambe de force de l'amortisseur et de dégager la rotule inférieure. Opération réalisée en sécurité.

INDISPENSAM

## Burineur pneumatique

1205 | 1610236680

GARANTIE 3



Sa cadence de frappe de 2100 coups/mn le destine à de multiples tâches et le rabattage des bords de panneaux de carrosserie. Marteau burineur confort et utilisable de façon continue. Poignée gainée isolante du froid. Echappement silencieux. Utilise les accessoires avec un emmanchement cylindrique 10 mm. Frappe amortie.

## Emporte-pièces pour installation de radar de recul

627-EMP | 1674052480

GARANTIE 

Ce kit est conçu dans le but de poser des détecteurs de radar de recul sur pare-chocs avant et arrière de tous types de véhicules. Vis de 8 mm avec tête hexagonale de 13 mm.

Utilisation : Avec un forêt de diamètre 8,5 mm, faire un trou à l'endroit choisi. La partie avec un filetage intérieur est positionné à l'intérieur du pare-chocs. L'emporte-pièce coulissant sur la vis doit être inséré à l'extérieur du pare-chocs. Ensuite, utiliser le poinçon de la mesure appropriée, puis une clé à cliquet manuelle ou une machine pneumatique (douille de 13 mm).



**INDI  
SPEN  
SAM**

## Jeu de 27 outils pour déposer des garnitures

627-CJ27 | 1611171380

GARANTIE 

Assortiment très pratique avec diverses formes de lames et de grattoirs.

Applications : Dépose/déclipsage des garnitures, listons décoratifs, bouchons de fermeture, des baguettes et caches en plastique, etc. Outil d'insertion pour câbles et passe-fils. Grattoirs pour grater des joints en silicone ou pour nettoyer des surfaces sensibles.

Matériel : polypropylène renforcé.



## Jeu de 4 outils de démontage de garnitures

627-C-J5 | 9866Y1

GARANTIE 

Ces outils permettent le démontage de toutes les parties plastiques, baguettes d'ornement, les caches des rétroviseurs, les aérations, les doubles portières, etc. sans risque de les endommager. 4 outils de 200mm en nylon noir de 0,5mm d'épaisseur avec les caractéristiques suivantes : 1 outil largeur 25 mm avec embout coudé à 15° et fente droite centrale - 1 outil largeur 20 mm avec embout relevé et arrondi type spatule - 1 outil largeur 20 mm avec embout droit et pointu - 1 outil largeur 25 mm avec embout fendu et dentelé en arrondi. Chaque outil permet de faire plusieurs applications précises. Le matériau utilisé permet de forcer sans rayer et sans risque de casse de l'outil comme avec du plastique traditionnel. Livré avec pochette plastique de rangement.



## Pistolet nettoyeur pneumatique type cyclone

PN-740 | 1636689980

GARANTIE 

Pistolet nettoyeur pneumatique. Entrée d'air 1/4". Le pistolet nettoyeur pneumatique crée un tourbillon d'air constitué de produit de nettoyage sous forme de micro-gouttelettes et balaie tout sur son passage. Idéal pour le nettoyage de l'intérieur des véhicules : tableaux de bord, conduits d'aération, tours de sièges, vide-poches, levier de vitesse, réservoirs d'essence, plaques d'immatriculation, pédalier, sièges, moquettes et tapis. A utiliser avec des nettoyants classiques ou spécifiques tels que dégraissants ou anti-odeurs.



**INDI  
SPEN  
SAM**

## Chariot de déplacement de pièces mécaniques ou carrosserie

SUP-MEC | 1613121780

GARANTIE 

Chariot idéal pour le déplacement des pièces mécaniques ou carrosserie dans l'atelier.

Dimensions : 1650x900x605 mm.

Composition mécanique : Ensemble de la structure tube + 1 plateau tôle + 1 plateau fil + 1 porte document + 4 roulettes D 80 mm. Peinture époxy noir

Accessoires vendus séparément : Plateau Tôle, Plateau Fil, Porte Bac, Jeu de 4 tubes + 4 sandows



## Baladeuse d'inspection carrosserie

RALA950 | 1671259480

GARANTIE 

Baladeuse intégrant une led COB technologique permettant à la fois la diffusion de 2 températures de couleur et 2 intensités lumineuses, tout en assurant un indice de rendu des couleurs optimal (CRI>95 en 4500K). Idéal en carrosserie et detailing, pour l'identification précise et exacte de la nuance de couleur à reproduire, limitant ainsi les risques de différences de nuances entre les éléments une fois le travail fini. Caractéristiques : crochet orientable 360°, temps de charge : 4h30, batterie Li-ion, chargeur secteur 230V + prise USB. Corps aluminium/ABS/rubber résistant aux chocs. Baladeuse équipée d'un aimant puissant au dos et à la base. IP54



**INDI  
SPEN  
SAM**

**INDI  
SPEN  
SAM**

**LA GAMME LA PLUS COMPLÈTE DU MARCHÉ  
POUR S'ADAPTER À VOS BESOINS EN TOUTE SÉCURITÉ**



212-22

**Le modèle  
pratique**

212-25

**Le modèle  
polyvalent**

212-30

**La plus grande  
ouverture  
du marché**

212-35

**Spécial  
cornières**

212-40

**Mors mobiles**

217-25

Réf.	C1	C2	C3	C4	E (mm)	L1 (mm)	L (mm)	L"	Poids (g)	PRIX
212-22 9864VV	50	50	50	45	17	40	220	8" 1/2	685	
212-25 9864VV	80	80	85	50	17	70	250	10	850	
212-30 9864VY	130	130	140	80	17	70	250	10	1121	
212-35 9864WA	110	110	130	60	17	90	250	10	910	
212-40 9864WC	110	110	130	60	17	90	250	10	900	
217-25 9864WT	50	50	60	45	17	70	250	10	830	

GARANTIE 3

## Brosseuse tangentielle multi-fonctions

1531P | 1628734980

GARANTIE 3



**POLYVALENTE :** Cette brosseuse résoud de nombreux problèmes de décapage de peintures, mastics et revêtements protecteurs. L'emploi de roues «gommées» est très efficace pour ôter les adhésifs sur les carrosseries sans aucun dommage. Carter composite. Variateur de vitesse. Echappement arrière canalisable. Poignée auxiliaire. Gâchette sécurité.

## Dérouilleur à aiguilles forme pistolet 3000 cpm - 19 aiguilles

1240P | 1628728880

GARANTIE 3



**LE PRODUIT :** Dérouilleur destiné à la maintenance générale. Bi-fonctions puisqu'il peut être utilisé également comme un burineur. Solution économique, il est adapté pour tous les travaux de préparation de surface et de traitement des cordons de soudure. Peut être utilisé également dans les secteurs du bâtiment. Levier de commande. Poignée gainée.

## Micro meuleuse

1608P | 1628736880

GARANTIE 3



**CONFORTABLE :** Son faible niveau sonore 74dB(A) permet son utilisation sur de longues durées. Micro meuleuse de précision dédiée aux applications de maintenance générale. C'est une petite turbine industrielle pour effectuer vos travaux de façonnage et de rectification avec des meules sur tige ou fraises carbure réclamant une grande vitesse. Corps aluminium. Pince de serrage 3 mm. Echappement arrière canalisable. Utilisable aussi comme graveur. Attention : cette machine n'accepte pas le graissage.

## Ponceuse orbitale plateau 150 mm - 5 - CV

1441P | 1628733680

GARANTIE 3



**PUISSANTE :** Son moteur puissant (200 W) ainsi que sa grande vitesse permettent de remplir efficacement tous les cas de figure rencontrés. De plus son profil permet d'avoir une vue parfaite sur le plateau rendant le travail de l'opérateur plus facile. Ponceuse en matériau composite conçue pour le ponçage standard. Variateur de vitesse. Echappement sur silencieux.

## Support de pare-brise

371098 | 1620319180

GARANTIE 6



Tiges de support indépendantes, coulissantes, habillage mousse.  
5 compartiments modulables pour un maintien des pièces en toute sécurité.  
Convient pour pare-brise, pour capot et pièces diverses.  
Équipé de 2 roues freins. Ø des roues 90 mm. Encombrement L1200 x l 760 x h 75 mm.

**INDI  
SPEN  
SAM**

## Chevalet de préparation de pare-brise

371080 | 1650183080

GARANTIE 6



Extrêmement robuste, il permet de recevoir avec sécurité tout type de pare-brise VL et PL en vue de leur préparation au montage. Il est constitué de tubes en acier enrobés de manchons souples antidérapants qui évitent le glissement et les rayures. Articulé et réglable, il se range facilement et se place aisément à proximité du poste de travail.

## Kit dépose pare brise à cliquet 1 seul opérateur

627-PBSET | 1674052580

GARANTIE 6



Kit constitué de 2 ventouses à pompes pour la traction du câble par le système de cliquet ainsi que d'un renvoi d'angle monté sur ventouse à pompe assurant une bonne adhérence au pare-brise. Cette technique a l'avantage de permettre la découpe du joint de pare-brise sans la dépose des garnitures intérieures. Il permet à un opérateur seul de déposer le pare-brise sans effort physique. Composition : Système traction de câble à cliquet double ventouse, Ventouse renvoi d'angle, passe fil pare-brise, paire poignées de tirage grip, Rouleau fil acier carré de section 0,6 mm.

**INDI  
SPEN  
SAM**

## Jeu de 2 ventouses pour pare-brise

627-PB-2 | 1650180080

GARANTIE 6



Permet la manipulation des glaces et des pare-brise, ainsi que leur compression pendant le temps de séchage de la colle.

## Ventouse forte puissance 35 Kg

627-PB7 | 1650180280

GARANTIE 6

Capacité 35 kg.  
Diamètre 200 mm.  
Mise en pression par un bouton push.



**INDI  
SPEN  
SAM**

## Pistolet extrudeur manuel

371860 | 1650183180

GARANTIE 6



Outil manuel, simple, pour l'application des colles en cartouche. Débit contrôlable et arrêt fin de cartouche pour éviter les coulures. Ce pistolet professionnel apporte un confort de travail avec une excellente qualité.





## RÉGLOPHARE

Réglophare double laser + caméra

RGLF-3 | 1687543080

GARANTIE 

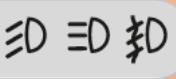
- Alimentation : batterie Lithium-ion 230 V
- Angle de rotation du corps du testeur de phares : 360°
- Mesures en %, degrés ou cm/10m
- Ajuste la pente des feux de route, feux de croisement et feux antibrouillard
- Ecran tactile 10 pouces (Windows 10 inclus)
- Caméra CMOS Haute Définition 1,3 Megapixel pour le contrôle de la nouvelle génération de feux : Xénon, Halogène, LED, Full LED, Matrix, Multibeam, HiD,
- Connection avec les PC par USB, Bluetooth ou WiFi et imprimantes
- Compatible avec tout type de clé USB, Bluetooth ou imprimante WiFi
- Réglage en hauteur avec un système de verrouillage : de 250 mm à 1350 mm
- Livré avec les manuels d'assemblage, d'opération et de calibration
- Inclus une housse de protection contre la poussière
- Hauteur du mât : 1660 mm
- Poids : 30 kg
- Résolution des mesures : 0,1%

			
Min. 250 Max 1350			-6,0% to +2,0% ±0,2%

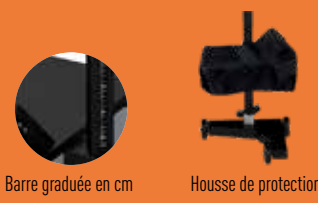

Barre graduée en cm      Housse de protection

Positionnement devant le véhicule assisté par caméra

Positionnement des roues en L optimisé pour un usage confortable

Viseur laser

Logiciel facile d'utilisation

**INDISPENSAM**

### 3 BONNES RAISONS DE COMMANDER CE RÉGLOPHARE

- 1 UNIVERSEL :** VÉRIFIE ET AJUSTE TOUTES LES TECHNOLOGIES EXISTANTES DU MARCHÉ
- 2 CONFORT :** ECRAN TACTILE 10 POUCES GRANDE LISIBILITÉ
- 3 SÉCURITÉ :** BASE ANTI-BASCULEMENT ROBUSTE



## Kit polissage optique de phare polycarbonate

1565-93 | 1610237380

GARANTIE 

**PRATIQUE :** Ce kit complet de rénovation des optiques de phare permet d'éliminer toutes les traces d'oxydation et de redonner ainsi au phare sa transparence et sa clarté d'origine rapidement et sans démontage.

- Fourni dans une mallette comprenant :
- 1 ponceuse 1346C avec plateau agrippant diam. 75 mm.
  - 1 polisseuse 1565C avec plateau agrippant diam. 75 mm.
  - 1 boîte 1346-931 de 50 disques de ponçage grain P500 diam. 75 mm.
  - 1 boîte 1346-932 de 50 disques de ponçage grain P800 diam. 75 mm.
  - 1 boîte 1346-933 de 6 disques de ponçage grain P1500 diam. 75 mm.
  - 1 boîte 1346-934 de 6 disques de ponçage grain P3000 diam. 75 mm.
  - 2 mousses de polissage 1565-933 blanches.
  - 2 mousses de polissage 1565-934 noires douces.
  - 2 interfaces pour mousse diam. 75mm 1346-930.
  - 1 lotion de lustrage 1565-931 Etape 1 (250 ml).
  - 1 lotion de lustrage 1565-932 Etape 2 (250 ml).
  - 2 chiffons de nettoyage en microfibre 1565-930.
  - 1 bidon vaporisateur de nettoyant protecteur 1565-935.
  - 1 rouleau de 50 m de ruban de masquage largeur 25 mm 1346-935.



## LAMPE EXTENSIBLE

### Kit de lampe rechargeable

3 Fixations de lampe interchangeables.  
Crochet de suspension et aimant en bas.  
Rotation 360° + 90°.  
Batterie IP44: 18650 type Li-ion  
3,7 V 2600 mAh  
Temps de charge: 4 heures.



**RALABOX**  
1691520280

GARANTIE 3 ans

## BALADEUSES

### Baladeuse d'inspection ultra plate

**INDI SPEN SAM**

Source de lumière : SMD-LED.  
2 modes :  
- 1 led/ 70 lumens fonction lampe de poche.  
- 12 leds / 0 à 400 lumens fonction baladeuse avec variateur intégré pour un éclairage à bon escient permettant de maximiser le temps de fonctionnement.  
Temps de charge : 3 heures.  
Rechargeable via USB pour prise secteur 220V (fournie).  
Poids : 220 g.  
Dimensions : 302 x 34 x 44 mm.

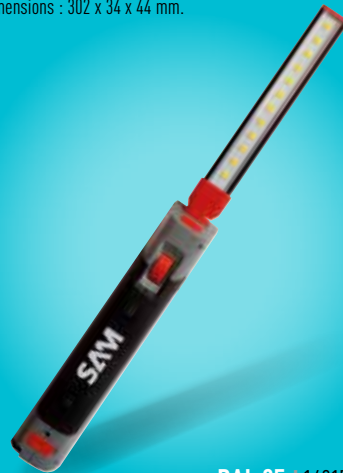

**BAL-35** | 1681793680

GARANTIE 3 ans

### Mini Baladeuse strip LED

Batterie: lithium-ion.  
Caractéristiques principales :  
1.5W LED COB pour la lumière principale;  
1 LED lumineuse pour le projecteur.  
Base magnétique incorporée sur la languette arrière. Peut se glisser aisément dans une poche.



#### COMPACTE

Petite taille conçue pour le rangement dans la poche.



**BAL-26** | 1650160680

GARANTIE 3 ans



Port USB inclus, facilitant la recharge via un ordinateur ou tout autre appareil numérique.

### Baladeuse 18 leds aimantée orientable à 180°

15 + 3 leds sur le sommet de la baladeuse.  
Base magnétique.  
Chargeur avec batterie lithium-ion.



**2953R** | 1650181580

GARANTIE 3 ans



### Baladeuse 30 leds

Luminosité supérieure à 1 500 Lux.  
Coque résistante aux chocs, à la corrosion.  
Résiste à l'eau et la poussière.  
Crochet permettant de suspendre la baladeuse.  
Livrée avec chargeur secteur 220 volts.



**BAL-19** | 9855ZL

GARANTIE 3 ans



### Lampe extensible pour capot ou signalisation 1400 lumens

Poignée en plastique antidérapant, 12 leds.  
Rechargeable en 12-24 V et en 230 V,  
360° crochet, imperméable.  
1400 lumens



**RALA135** | 1671259280

GARANTIE 3 ans



## Pack levage : Cric 3t + chandelles 3t

PACK-LEV1 | 1681817880

GARANTIE 

Contient :  
Cric rouleur 3T  
Paire de chandelles 3T  
Productivité : levage et blocage en 30 secondes  
Sécurité : totalement sécurisé par valve



**INDI  
SPEN  
SAM**



## Cric rouleur acier/aluminium 1,5 T ultra léger

CR-15-C | 1681796380

GARANTIE 

Idéal pour véhicules à faible garde au sol ou équipés de protections de bas de caisses. Double pompe qui permet de lever le cric plus rapidement.  
100% SÉCURISÉ : Valve de sécurité qui empêche la surcharge et protège le système hydraulique.  
Capacité : 1,5T  
Hauteur mini : 88 mm  
Hauteur maxi : 358 mm  
Dimensions du cric : 160x143x245 mm

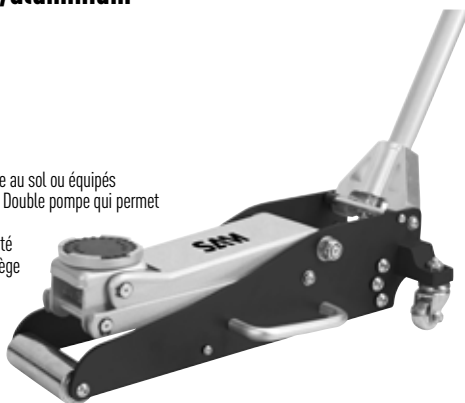

## Cric rouleur acier/aluminium 2,5 T ultra léger

CR-25-C | 1661981680

GARANTIE 

Idéal pour véhicules à faible garde au sol ou équipés de protections de bas de caisses  
Double pompe qui permet de lever le cric plus rapidement.  
Dimensions produits : 659x289x165 mm



## Cric rouleur compact 3 tonnes

CR-30-C | 1661981880

GARANTIE 

Poignée amovible en deux parties avec poignée en caoutchouc offrant une facilité de pompage permettant une approche rapide dans toutes les positions. Levage rapide grâce à la poignée.  
Pédale d'approche rapide permettant une mise en appui directe. Bloc hydraulique en acier comprend des joints de protection pour empêcher la contamination de l'huile.  
Système anti-surcharge  
Roues en fer et protection caoutchoutée pour éviter d'endommager les sols des ateliers.  
Capacité de charge : 3 tonnes  
Hauteur de levage mini : 145 mm  
Hauteur de levage maxi : 500 mm  
Dimensions : 685x346x180 mm.



## Cric rouleur 2,5 Tonnes extra-plat

CR-25-CP | 1661981780

GARANTIE 

Idéal pour véhicules à faible garde au sol ou équipés de protections de bas de caisses. Double pompe qui permet de lever le cric plus rapidement. 100% SÉCURISÉ : Valve de sécurité qui empêche la surcharge et protège le système hydraulique.  
Capacité : 2,5 T  
Hauteur minimum : 90 mm  
Hauteur maximum : 515 mm  
Dimensions produits : 722x328x150 mm



## Couppelle de cric bi-matière spéciale levage Tesla modèles 3/Y/S/X

CR-COUP-3 | 1696291180

GARANTIE 

Cette couppelle est spécialement conçue pour le levage en toute sécurité des modèles Tesla 3/Y/S/X. Elle possède des aimants pour aider à adhérer au cadre métallique lors de l'installation de la couppelle sur le point de levage de l'entretien de la batterie, sans risque d'endommager les parties métalliques.

Caractéristiques :  
- Diamètre : 70 mm  
- Emmanchement : 25,4 mm  
- Hauteur d'emmanchement : 19 mm  
- Hauteur totale : 40 mm  
- Hauteur : 210 mm  
- Poids : 150 g



DISPONIBLE EN  
SEPTEMBRE 2024

NEW

## Crics hydro-pneumatiques PL

Cric oléopneumatique, pour tous les types de véhicules lourds, actionné par une pompe oléopneumatique, le piston rentre automatiquement et la double soupape de descente permet d'avoir une vitesse constante et contrôlée avec la charge et toute de même augmentée en charge à vide. Ces soupapes garantissent une tenue parfaite à la charge, même en cas de rupture accidentelle de n'importe quel tube de l'air ou d'huile. Il est fait de matériaux spéciaux qui en garantissent le fonctionnement, la qualité et la résistance à la rupture même dans les situations les plus extrêmes. Il est conforme à la DIRECTIVE MACHINES 98/37/CE et homologué suivant la REGLEMENTATION EUROPEENNE EN 1494. Pression d'alimentation : 8 > 10 bar Température de fonctionnement : -20°C à +50°C. Consommation d'air : 400 L / min Tuyau de l'installation pneumatique : Rilsan diamètre 6x4 mm. Huile compatible : ATF Dexron IID. 3 modèles de crics hydro-pneumatiques sont proposés permettant de convenir à chaque utilisation dans les ateliers d'entretien et maintenance PL.

### Cric hydro-pneumatique à corps court à tête large 20 à 40 T

CRH215N | 1691517280

GARANTIE 



## Crics hydro-pneumatiques PL

CRH315L | 1681796680

GARANTIE 

Cric oléopneumatique, pour tous les types de véhicules lourds, actionné par une pompe oléopneumatique, le piston rentre automatiquement et la double soupape de descente permet d'avoir une vitesse constante et contrôlée avec la charge et toute de même augmentée en charge à vide. Ces soupapes garantissent une tenue parfaite à la charge, même en cas de rupture accidentelle de n'importe quel tube de l'air ou d'huile. Il est fait de matériaux spéciaux qui en garantissent le fonctionnement, la qualité et la résistance à la rupture même dans les situations les plus extrêmes. Il est conforme à la DIRECTIVE MACHINES 98/37/CE et homologué suivant la REGLEMENTATION EUROPEENNE EN 1494. Pression d'alimentation : 8 > 10 bar Température de fonctionnement : -20°C à +50°C Consommation d'air : 400 L / min Tuyau de l'installation pneumatique : Rilsan diamètre 6x4 mm Huile compatible : ATF Dexron IID 3 modèles de crics hydro-pneumatiques sont proposés permettant de convenir à chaque utilisation dans les ateliers d'entretien et maintenance PL



## Cric hydro-pneumatique 20-40 T PL

CRH215NB | 1674030280

GARANTIE 

Régulation de la vitesse de descente.  
Vérin : traitement intégral au chrome dur, double étanchéité.  
Valve et soupape de sécurité en cas de surcharge.  
Fonction « homme mort ».  
Circuit d'huile muni d'un clapet antiretour.  
Protection antichoc des roues contre le voilage.  
Coque ultra-robuste.  
Volant de manoeuvre robuste et bras avec position ultra-basse.  
Livré avec 2 rallonges de 45 et 75 mm.



## Cric hydro-pneumatique long 20-40 T PL

CRH215LB | 1681796580

GARANTIE 

Régulation de la vitesse de descente.  
Vérin : traitement intégral au chrome dur, double étanchéité.  
Valve et soupape de sécurité en cas de surcharge.  
Fonction « homme mort ».  
Circuit d'huile muni d'un clapet antiretour.  
Protection antichoc des roues contre le voilage.  
Coque ultra-robuste.  
Volant de manoeuvre robuste et bras avec position ultra-basse.  
Livré avec 2 rallonges de 75 et 125 mm



## Coupelle 160 mm pour cric hydro-pneumatique CRH...

CRH-COUP1 | 1674030580

GARANTIE 

Dimensions de la coupelle :  
Hauteur max : 78 mm.  
Hauteur mini : 60 mm.  
Diamètre : 160 mm.  
Protection pour le camion :  
Tout en protégeant l'arrière du camion.  
La rainure s'y adapte de façon optimale.  
Empêche le cric de glisser facilement en plus de protéger le dessous du camion.  
Matériau : Acier



## Rallonge pour cric CRH215NB

CRH-RA45

| 1674030380

GARANTIE 

45 mm de hauteur

CRH-RA75

| 1674030480

GARANTIE 

75 mm de hauteur

CRH-RA125

| 1681796780

GARANTIE 

125 mm de hauteur



## Chandelles avec axes de sécurité

Double sécurité : Crémaillère et goupille de sécurité.  
Meilleure stabilité : Pied large plat.  
Livrées par paire.

**CHAN-2C**  
| 1661980880

GARANTIE 

Capacité : 2T

**CHAN-3C**  
| 1661980980

GARANTIE 

Capacité : 3T

**CHAN-6C**  
| 1661981080

GARANTIE 

Capacité : 6T



## Cric sous roues

Idéal pour déplacer les véhicules dans l'atelier.  
Rouleaux sous roue en aluminium.  
Ne pas utiliser pour tracter un véhicule.  
Largeur max acceptable des roues : 310 mm.  
Dimension roues : 100 mm

**PRATIQUE :**  
pompe hydraulique à pédale  
pour une levée rapide

**INDISPENSAM**

**CONFORT :**  
roues en nylon pour une réduction du  
bruit de roulage.



**ADAPTABILITÉ :**  
grande amplitude d'ouverture entre  
les rouleaux pour travailler sur tout  
type de roue VL

Vendu à l'unité  
**CSR-7** | 1661981180

GARANTIE 

Capacité 7 T  
Poids 15 kg

Vendu par paire  
**CSR-14** | 1661981280

GARANTIE 

Capacité 14 T  
Poids 30 kg

## Chandelles PL 15 T

Grande stabilité.  
Goupille de sécurité.  
4 positions de levage.  
Idéale PL / AG / GC.

**CHAN15HR** | 1674028580

GARANTIE 

Chandelle 15T haute  
à roulettes.

**CHAN15HE** | 1674028480

GARANTIE 

Chandelle 15T haute  
extérieur.

**CHAN15BR** | 1674028380

GARANTIE 

Chandelle 15T basse  
à roulettes.

**CHAN15BE** | 1674028280

GARANTIE 

Chandelle 15T basse  
extérieur.



## Vérins de fosse de 300 kg à 1,2T

HF-...A

GARANTIE 

Pour des utilisations dans une fosse ou sous un pont élévateur. Vérin de fosse équipé du principe d'homme mort : paralyse toutes les manoeuvres lorsque l'utilisateur perd le contrôle de l'opération. Dispositif de réglage automatique de la vitesse de descente en fonction de la charge. Equipés d'un limiteur hydraulique de course. La montée et la descente à pédale permettent de travailler les mains libres. Manoeuvres faciles grâce aux quatres roues pivotantes et elles permettent une bonne stabilité en fonction des dimensions de la base. Poignée ergonomique pivotante.



### BREVETÉ

Tête réversible : bloc en mousse pour protéger les différents éléments du véhicule.

## Grue pliante 1T

CG-10B | 1661981380



GARANTIE 

Commande de descente type « homme mort ». Poignée rotative. Soupape de surcharge. Profil bas de l'embase : 80 mm. Roues en nylon. 4 positions de charge : 1 : 250 Kg / 2 : 500 kg / 3 : 750 Kg / 4 : 1T. 4 roues en nylon de hauteur. Hauteur mini : 250 mm. Hauteur maxi : 2080 mm. Dimensions : 1520x1030x1450 mm.



Réf.	Capacité kg	Hauteur mini mm	Hauteur maxi mm	Course du piston mm	Largeur base mm	Longueur base mm	PRIX
HF-2A 98561S	750	1138	1958	820	750	304	
HF-7A 1613121980	1200	1138	1953	815	650	650	
HF-12A 98561R	300	1120	1920	800	495	415	

## Pack levage : cric 3T + chandelles 3T + verin 500 kg + grue 1T

PACK-LEV2 | 1681817980



GARANTIE 

Composé des références :  
CR-30-C : Cric rouleur 3T  
CHAN-3C : paire de chandelles 3T  
HF-5B : verin de fosse 500 Kg  
CG-10B : grue mobile pliante 1T



**SÉCURITÉ :**  
conforme aux normes et directives machines en vigueur.

**CONFORT :**  
léger et maniable

**PRODUCTIVITÉ :**  
conception robuste en acier pour un usage professionnel intensif.

**INDI  
SPEN  
SAM**

## Presses hydrauliques à colonnes

GARANTIE 

Bâti mécano-soudé.  
Table de travail ajustable.  
Ensemble hydraulique monobloc.  
Pompe manuelle.  
Manomètre avec amortisseur.  
Livrées avec deux V de redressage et socle pour fixation au sol.  
Livrées sans accessoire.  
Certifiées CE bureau Véritas.  
Uniquement disponible sur les versions HP-...-AN :  
Approche rapide puis décollement en douceur.  
Treuil pour faciliter la manoeuvre.  
Fonctionne avec un réseau d'air.



**INDISPENSAM**

Réf.	Capacité	A mm	B mm	C mm	D mm	E mm	PRIX
HP-30-A 9856VE	30T	880	650	1890	145	710	
HP-50-A 9856VG	50T	880	650	1920	145	710	
HP-50-AN 9856VF	50T	880	650	1920	145	710	

## Presse d'établi 15T

HP-15-T | 1613121680

GARANTIE 



Conception compacte et fonctionnelle intégrant tous les éléments hydrauliques à l'intérieur du châssis, ce qui protège ceux-ci et permet de gagner de l'espace lors du transport. Fournie complètement montée et prête à l'emploi. Table de travail réglable à différentes hauteurs. Comportant 2 appuis en V avec guide de maintien et orifice d'extraction. Manomètre avec amortissement et intégré à l'intérieur du châssis pour prolonger sa durée de vie. Positionnement du manomètre à la hauteur des yeux pour une lecture facile. Piston avec retour automatique. Limiteur de course. Soupape de sécurité contre les surcharges.

## Kit de protection de presse hydraulique

Vitre en polycarbonate coulissante avec plusieurs positions pour éviter les projections.

HP-PRO30T  
| 1696298080

GARANTIE   
Adaptable sur la presse HP-30-A.

HP-PROTECT  
| 1650168180

GARANTIE   
Adaptable sur les presses HP-50-A et HP-50-AN.



## Accessoires pour presses hydrauliques 20T/30T/50T

HP-ADD | 9856TZ

GARANTIE 



Composition pour presse 20T/30T/50 T.  
Diam : 30, 25, 22, 20, 18, 16, 12 mm.  
Poids : 7 Kg

## Support universel pour presse

HP-SUP | 1613085980

GARANTIE 



Conçu pour offrir une base d'appui réglable et stable pour moyeux de véhicules et d'autres formes compliquées pour permettre l'extraction des roulements. Fourni avec 4 colonnes en acier à longueur réglable avec des entretoises d'angle amovibles. Le bloc métallique est pré-percé et fileté et livré avec un ensemble de goujons permettant de former un ensemble de points de supports.

## Enrouleur électrique 230 V 10 mètres à fixer

2943 | 1636871480

GARANTIE 3 ans



Enrouleur : Boîtier en plastique antichoc. Dispositif guide-câble à rouleaux.  
Arrêt applicable tous les 50 cm. Double contact de terre.  
Tension d'isolation du collecteur 2,5 Kv. Collecteur à bagues en laiton et brosses.  
Degré de protection IP42. Température d'utilisation -5°C/+40°C.  
Ressort idéal pour 20 000 cycles complets.  
Câble enroulé : 1,2 kW. Câble déroulé : 1,8 kW.  
Protection enrouleur : IP42. Nombre de conducteurs : 3.  
Diamètre du câble : 3 x 1,5 mm<sup>2</sup>. Type de câble : H05 VV-F.

INDI  
SPEN  
SAM

## Enrouleur électrique 230 V 14 mètres à fixer

ENR-E230 | 9856HC

GARANTIE 3 ans



Enrouleur : Boîtier en plastique antichoc. Dispositif guide-câble à rouleaux.  
Arrêt applicable tous les 50 cm. Double contact de terre.  
Tension d'isolation du collecteur 2,5 Kv. Collecteur à bagues en laiton et brosses.  
Degré de protection IP42. Température d'utilisation -5°C/+40°C.  
Ressort idéal pour 20 000 cycles complets. Câble enroulé : 1,2 KW.  
Câble déroulé : 1,8 KW. Protection enrouleur : IP42.  
Nombre de conducteur : 3. Diam. du câble : 8,5mm. Type de câble : H05 VV-F

## Enrouleurs électriques 15 mètres



1,5 mm<sup>2</sup> H05vv-F

RA8890 | 1696299680

GARANTIE 3 ans

HP - 2,5 mm<sup>2</sup> H07RN-F

RA8894 | 1696299780

GARANTIE 3 ans

DISPONIBLE  
EN JUIN 2024

## Enrouleurs mobiles de câble 25 et 50 mètres longs

INDI  
SPEN  
SAM



L 25 m

UK-25-F | 986490

GARANTIE 3 ans

L 50 m

UK-50-F | 986494

GARANTIE 3 ans

Socket des prises de courant en matière réfractaire permettant de solliciter les prises au maximum. Câble vinyte Breflex couleur rouge signal.  
Tambour moulé en matière plastique antichocs.  
Support rigide en tube garni d'une poignée de transport en matière isolante.

# SAM Enrouleurs pneumatiques

**INDISPENSAM**



## Enrouleur d'air 10 mm 15 mètres à fixer

ENR-A10 | 9856GY

GARANTIE



### ENROULEURS

Tuyau en PU  
de 15 et 20 mètres  
Pour l'air et l'eau

RÉF.	MM	M	KG	PRIX
RA8830 1628709880	8x12	15	5	
RA8831 1628709980	10x15	20	5	

GARANTIE

Boîtier en matière plastique incassable. Support de fixation murale, orientable à 180°. Fourni avec dispositif d'arrêt du tuyau tous les 50 cm. Ressort convenable pour 20 000 cycles complets. Température d'utilisation de -5°C à 50 °C. Raccord de sortie fileté 1/4" pour connexion sur un coupleur rapide. Longueur du câble déroulé : 15 m + 1 m de raccordement mural. Type du tuyau : Polyuréthane. Diamètre intérieur : 10 mm. Pression maxi : 15 bar. Raccord sortie : 1/4" M.



### ENROULEURS 20 MÈTRES

Entrée d'air : 3/8"

GARANTIE



DISPONIBLE  
EN JUIN 2024

**NEW**

### ENROULEUR AIR / EAU À BASSE PRESSION

RÉF.	ENTRÉE/ SORTIE BSPT	pression de travail BAR	température de travail CELCIUS	matière	capacité du tuyau I.D	M	PRIX
RA8863 1696299380	3/8"	20	-20°C--+60°C	Polymère hybride	3/8"	20	

### ENROULEUR D'EAU / HUILE À MOYENNE PRESSION

RÉF.	ENTRÉE/ SORTIE BSPT	pression de travail BAR	température de travail CELCIUS	matière	capacité du tuyau I.D	M	PRIX
RA8865 1696299480	3/8"	180	-40°C--+99°C	SAE R1	3/8"	20	

### ENROULEUR POUR GRAISSE ET HUILE (HYDRAULIQUE)

RÉF.	ENTRÉE/ SORTIE BSPT	pression de travail BAR	température de travail CELCIUS	matière	capacité du tuyau I.D	M	PRIX
RA8867 1696299580	3/8"	330	-40°C--+99°C	SAE R2	3/8"	20	

### Filtre-régulateur lubrificateur

Ensemble complet de traitement d'air pour l'alimentation des outils pneumatiques.

La dimension est à sélectionner, en fonction de la consommation des outils pneumatiques.

À titre indicatif : maximum de 3 outils à raccord 1/4" sur l'ensemble 1/4". La distance entre ces systèmes de traitement et les outils ne doit pas être supérieure à 10 M.



1/4"

19022NM | 1636875580

GARANTIE

3/8"

19032NM | 1636876680

GARANTIE



## TUYAUX D'AIR COMPRIMÉ

Tuyau d'air en polyuréthane (TPU) de 8x12 mm.  
Entrée d'air : 1/4".  
Pression de service max : 300 PSI

**GARANTIE 2 ANS**

- **TRÈS DURABLE** - Les restricteurs de courbure réduisent les plis et aident à prolonger la durée de vie du tuyau d'air.
- **LÉGER** - Poly renforcé. Le matériau en uréthane (PU) rend ce tuyau d'air durable et fiable, le tuyau est résistant à l'abrasion et également léger.
- **PRODUIT DE HAUTE QUALITÉ** - Avec un traitement de surface brillant.
- **ENROULAGE SANS EFFORT** - Le matériau du tuyau n'a pas de mémoire et peut donc être déroulé et enroulé sans effort.
- **RESPECTUEUX DE L'ENVIRONNEMENT** - Le matériau est écologique, non toxique et inodore.
- **APPLICATIONS** - Conçu pour les applications d'air comprimé.
- **PLAGE DE TEMPÉRATURE** - -40 °C à 65 °C / -40 °F à 150 °F.



15 MÈTRES  
**RR7020** | 1696300780

GARANTIE 2 ANS

23 MÈTRES  
**RR7023** | 1696300880

GARANTIE 2 ANS

30 MÈTRES  
**RR7030** | 1696300980

GARANTIE 2 ANS

NEW



## TUYAUX D'AIR COMPRIMÉ

Tuyau d'air comprimé en polymère hybride de 9,5x15 mm.  
Entrée d'air : 3/8".  
Pression de service max : 300 PSI.

**GARANTIE 2 ANS**

- **EXTRÊMEMENT FLEXIBLE** - flexibilité dans toutes les conditions météorologiques (-40 °C à 80 °C).
- **TRÈS DURABLE** - Testé minutieusement sur la rupture et le couplage du tuyau.
- **PARFAITEMENT ENROBÉ** - Enrobage du tuyau de haute qualité pour une protection maximale.



15 MÈTRES  
**RR7040** | 1696301080

GARANTIE 2 ANS

23 MÈTRES  
**RR7043** | 1696301180

GARANTIE 2 ANS

30 MÈTRES  
**RR7045** | 1696301280

GARANTIE 2 ANS

NEW



# Compresseur de ressort nouvelle génération



PROMOTIONS - INNOVATIONS - NOUVEAUTÉS

Ce catalogue vous est remis par :

IA24FRPSA

[FACEBOOK.COM/SAMOUTILLAGE](https://www.facebook.com/SAMOUTILLAGE)

[LINKEDIN.COM/COMPANY/SAM-OUTILLAGE-SAS](https://www.linkedin.com/company/SAM-OUTILLAGE-SAS)

[YOUTUBE.COM/SAMOUTILLAGE](https://www.youtube.com/SAMOUTILLAGE)

# SAM

CRÉATEUR D'OUTILS

## SAM OUTILLAGE

10 rue Camille de Rochetaille - CS 10528 - 42007 Saint-Etienne Cedex 1 - FRANCE

### Standard :

Tél. +33 (0)4 77 92 13 13

E-mail : [sam@sam.eu](mailto:sam@sam.eu)

### Service client :

Tél. +33 (0)4 77 92 13 00

E-mail : [commande@sam.eu](mailto:commande@sam.eu)

SAS au capital de 8 189 583 €

RCS SAINT-ETIENNE B 338 002 231 — N°TVA FR 36 338 002 231 — SIREN 338 002 231

[SAM.EU](http://SAM.EU)

Offre valable jusqu'au 31/12/2024 en France métropolitaine, dans la limite des stocks disponibles.  
Phillips®, Pozidriv®, Torx®, sont des marques déposées par d'autres sociétés que SAM.  
Photos et textes non contractuels. Ne pas jeter sur la voie publique.